

MINISTERUL EDUCAȚIEI

Dumitra Radu • Alina Perțea

ARTE VIZUALE ȘI ABILITĂȚI PRACTICE

Manual pentru clasa a II-a



Manualul a fost aprobat prin Ordinul ministrului educației nr. 4201/07.07.2021.

Manualul este distribuit elevilor în mod gratuit, atât în format tipărit, cât și în format digital.

Inspectoratul Școlar

Școala/Colegiul/Liceul

ACEST MANUAL A FOST FOLOSIT:

Anul	Numele elevului	Clasa	Anul școlar	Aspectul manualului*			
				format tipărit		format digital	
				la primire	la predare	la primire	la predare
1							
2							
3							
4							

*Pentru precizarea aspectului manualului se va folosi unul dintre următorii termeni: **nou, bun, îngrijit, neîngrijit, deteriorat.**

- Cadrele didactice vor verifica dacă informațiile înscrise în tabelul de mai sus sunt corecte.
- Elevii nu vor face niciun fel de însemnări pe manual.

Referenți: Profesor grad didactic I Lavinia Carmen Modan, Școala gimnazială nr. 156, București
Prof. dr. Narcisa Delia Chirvasiu, Profesor psihopedagog, Școala profesională specială nr. 2, București

Redactare: Mihaela Ada Radu
DTP: Anca Marisac
Corectură: Eugenia Oprea
Ilustrații: shutterstock.com
Regie animații: Cătălin Georgescu

Descrierea CIP a Bibliotecii Naționale a României

ISBN 978-606-009-431-9

Copyright © 2021 Aramis Print s.r.l. toate drepturile rezervate

Aramis Print s.r.l. • Redacția și sediul social: B-dul Metalurgiei nr. 46-56, cod 041833, sector 4, București, O.P. 82 – C.P. 38
Tel.: 021.461.08.10/14/15; fax: 021.461.08.09/19; e-mail: office@edituraaramis.ro
Departamentul desfacere: tel.: 021.461.08.08/12/13/16; fax: 021.461.08.09/19; e-mail: desfacere@edituraaramis.ro
www.librariaaramis.ro



CUPRINS

Competențe generale și competențe specifice	4	Evaluare.....	45
Instrucțiunile de utilizare a manualului	6	Portofoliul clasei.....	46
Criterii de apreciere a lucrărilor artistico-plastice din portofoliul tău	8	Unitatea 4 Natura	
Unitatea 1 Toamna		Lecția 14 Plante și animale din plastilină	48
Lecția 1 Tablou din frunze și semințe	10	Lecția 15 Colivie pentru păsări	50
Lecția 2 Covor din frunze și flori	12	Lecția 16 Mărțișoare	52
Lecția 3 Copac de toamnă	14	Lecția 17 Tablou pentru 8 Martie	54
Recapitulare	16	Lecția 18 Animăluțe din hârtie	56
Evaluare.....	17	Recapitulare	58
Portofoliul clasei	18	Evaluare.....	60
Unitatea 2 Școala		Portofoliul clasei	62
Lecția 4 Orar de birou	20	Unitatea 5 Primăvara veselă	
Lecția 5 Copacul – palmă	22	Lecția 19 Miriapodul	62
Lecția 6 Suportul de creioane	24	Lecția 20 Insecte (gâze)	64
Lecția 7 Ceasul de birou	26	Lecția 21 Coș cu ouă de Paști	66
Lecția 8 Semnul de carte	28	Lecția 22 Suport pentru lumânări	68
Recapitulare	30	Recapitulare	70
Evaluare	31	Evaluare.....	71
Portofoliul clasei	32	Portofoliul clasei.....	72
Unitatea 3 Iarna		Unitatea 6 Lumea copilăriei	
Lecția 9 Moș Crăciun	34	Lecția 23 Decor pentru cameră	74
Lecția 10 Podoabe pentru Pomul de Crăciun	36	Lecția 24 Păpuși	76
Lecția 11 Peisaj de iarnă	38	Lecția 25 Morișca prieteniei	78
Lecția 12 Oameni de zăpadă - proiect de echipă	40	Lecția 26 Masca pentru carnaval	80
Lecția 13 Brățara prieteniei	42	Lecția 27 Medalie din staniol	82
Recapitulare	44	Recapitulare	84
		Evaluare.....	85
		Portofoliul clasei.....	86
		Anexe	87

UNITATEA și TITLUL LECȚIEI	COMPETENȚE GENERALE ȘI SPECIFICE	CONȚINUTURI
1. TOAMNA 1. Tablou din frunze și semințe 2. Covor din frunze și flori 3. Copac de toamnă	1. Explorarea de mesaje artistice exprimate în limbaj vizual într-o diversitate de contexte familiare 1.1. Sesizarea diferenței dintre informația practică transmisă prin limbaj vizual și mesajul artistic 1.2. Identificarea semnificației liniei, punctului, culorii și formei în opere de artă 1.3. Manifestarea curiozității față de explorarea de mesaje artistice simple, exprimate vizual 2. Realizarea de creații funcționale și/sau estetice folosind materiale și tehnici elementare diverse 2.1. Explorarea unor caracteristici/proprietăți ale materialelor în diverse contexte 2.2. Exprimarea ideilor și trăirilor personale prin utilizarea liniei, punctului, culorii și formei 2.3. Realizarea de produse utile și/sau estetice combinând materiale ușor de prelucrat și tehnici accesibile 2.4. Transformarea unui material prin tehnici variate 2.5. Explorarea de utilizări în contexte utile și sau estetice a obiectelor/lucrărilor realizate prin efort propriu 2.6. Participarea la activități integrate adaptate nivelului de vârstă, în care se asociază elemente de exprimare vizuală, muzicală, verbală, kinestezică	Desen – tehnici de lucru (hașurare, linie modulată); <i>elemente de limbaj plastic</i> (linia, punctul, forme regulate și neregulate) • Pictură – tehnici de lucru (pensulație); <i>elemente de limbaj plastic</i> (pata plată, pata vibrată) • Colaj – tehnici de lucru (decupare, lipire, îndoire); <i>elemente de limbaj plastic</i> (formă, volum – gol/ plin)
2. ȘCOALA 4. Orar de birou 5. Copacul- palmă 6. Suportul de creioane 7. Ceasul de birou 8. Semnul de carte	1. Explorarea de mesaje artistice exprimate în limbaj vizual într-o diversitate de contexte familiare 1.1. Sesizarea diferenței dintre informația practică transmisă prin limbaj vizual și mesajul artistic 1.2. Identificarea semnificației liniei, punctului, culorii și formei în opere de artă 1.3. Manifestarea curiozității față de explorarea de mesaje artistice simple, exprimate vizual 2. Realizarea de creații funcționale și/sau estetice folosind materiale și tehnici elementare diverse 2.1. Explorarea unor caracteristici/proprietăți ale materialelor în diverse contexte 2.2. Exprimarea ideilor și trăirilor personale prin utilizarea liniei, punctului, culorii și formei 2.3. Realizarea de produse utile și/sau estetice combinând materiale ușor de prelucrat și tehnici accesibile 2.4. Transformarea unui material prin tehnici variate 2.5. Explorarea de utilizări în contexte utile și sau estetice a obiectelor/lucrărilor realizate prin efort propriu 2.6. Participarea la activități integrate adaptate nivelului de vârstă, în care se asociază elemente de exprimare vizuală, muzicală, verbală, kinestezică	Desen – tehnici de lucru (linie modulată); <i>elemente de limbaj plastic</i> (linia, forme regulate) • Pictură – tehnici de lucru (pensulație); <i>elemente de limbaj plastic</i> (pata plată) • Confecții și jucării – tehnici de lucru (țesut cu benzi de hârtie); <i>elemente de limbaj plastic</i> (linie, formă) • Colaj – tehnici de lucru (decupare, lipire, îndoire); <i>elemente de limbaj plastic</i> (formă, volum – gol/ plin) • Foto-film
3. IARNA 9. Moș Crăciun 10. Podoabe pentru pomul de Crăciun 11. Peisaj de iarnă 12. Oameni de zăpadă - proiect de echipă 13. Brățara prieteniei	1. Explorarea de mesaje artistice exprimate în limbaj vizual într-o diversitate de contexte familiare 1.1. Sesizarea diferenței dintre informația practică transmisă prin limbaj vizual și mesajul artistic 1.2. Identificarea semnificației liniei, punctului, culorii și formei în opere de artă 1.3. Manifestarea curiozității față de explorarea de mesaje artistice simple, exprimate vizual 2. Realizarea de creații funcționale și/sau estetice folosind materiale și tehnici elementare diverse 2.1. Explorarea unor caracteristici/proprietăți ale materialelor în diverse contexte 2.2. Exprimarea ideilor și trăirilor personale prin utilizarea liniei, punctului, culorii și formei 2.3. Realizarea de produse utile și/sau estetice combinând materiale ușor de prelucrat și tehnici accesibile 2.4. Transformarea unui material prin tehnici variate 2.5. Explorarea de utilizări în contexte utile și sau estetice a obiectelor/lucrărilor realizate prin efort propriu 2.6. Participarea la activități integrate adaptate nivelului de vârstă, în care se asociază elemente de exprimare vizuală, muzicală, verbală, kinestezică	Desen – tehnici de lucru (linie modulată); <i>elemente de limbaj plastic</i> (punct, linie) • Pictură – tehnici de lucru (pensulație, tamponare); <i>elemente de limbaj plastic</i> (pata plată, pata vibrată) • Confecții și jucării – tehnici de lucru (țesut cu benzi de hârtie); <i>elemente de limbaj plastic</i> (linie, formă) • Modelaj – tehnici de lucru (modele); <i>elemente de limbaj plastic</i> (formă, volum – gol/ plin) • Colaj – tehnici de lucru (îndoire, împletire); <i>elemente de limbaj plastic</i> (formă, volum – gol/ plin) • Foto-film

UNITATEA ȘI TITLUL LECȚIEI	COMPETENȚE GENERALE ȘI SPECIFICE	CONȚINUTURI
4. NATURA 14. Plante și animale din plastilină 15. Colivie pentru păsări 16. Mărțișoare 17. Tablou pentru 8 Martie 18. Animăluțe din hârtie	1. Explorarea de mesaje artistice exprimate în limbaj vizual într-o diversitate de contexte familiare 1.1. Sesizarea diferenței dintre informația practică transmisă prin limbaj vizual și mesajul artistic 1.2. Identificarea semnificației liniei, punctului, culorii și forme în opere de artă 1.3. Manifestarea curiozității față de explorarea de mesaje artistice simple, exprimate vizual 2. Realizarea de creații funcționale și/sau estetice folosind materiale și tehnici elementare diverse 2.1. Explorarea unor caracteristici/proprrietăți ale materialelor în diverse contexte 2.2. Exprimarea ideilor și trăirilor personale prin utilizarea liniei, punctului, culorii și forme 2.3. Realizarea de produse utile și/sau estetice combinând materiale ușor de prelucrat și tehnici accesibile 2.4. Transformarea unui material prin tehnici variate 2.5. Explorarea de utilizări în contexte utile și sau estetice a obiectelor/lucrărilor realizate prin efort propriu 2.6. Participarea la activități integrate adaptate nivelului de vârstă, în care se asociază elemente de exprimare vizuală, muzicală, verbală, kinestezică	Desen – tehnici de lucru (caligrafie, stilizare); <i>elemente de limbaj plastic</i> (punct, linie) • Pictură – tehnici de lucru (pensulație); <i>elemente de limbaj plastic</i> (pata plată, pata vibrată) • Confecții și jucării – tehnici de lucru (Origami); <i>elemente de limbaj plastic</i> (punct, linie, formă, volum) • Modelaj – <i>tehnici de lucru</i> (presare, modelare liberă); <i>elemente de limbaj plastic</i> (formă, volum – gol/ plin) • Colaj – <i>tehnici de lucru</i> (îndoirea, Origami); <i>elemente de limbaj plastic</i> (formă, volum – gol/ plin) • Foto-film
5. PRIMĂVARA VESELĂ 19. Miriapodul 20. Insecte (gâze) 21. Coș cu ouă de Paști 22. Suport pentru lumânări	1. Explorarea de mesaje artistice exprimate în limbaj vizual într-o diversitate de contexte familiare 1.1. Sesizarea diferenței dintre informația practică transmisă prin limbaj vizual și mesajul artistic 1.2. Identificarea semnificației liniei, punctului, culorii și forme în opere de artă 1.3. Manifestarea curiozității față de explorarea de mesaje artistice simple, exprimate vizual 2. Realizarea de creații funcționale și/sau estetice folosind materiale și tehnici elementare diverse 2.1. Explorarea unor caracteristici/proprrietăți ale materialelor în diverse contexte 2.2. Exprimarea ideilor și trăirilor personale prin utilizarea liniei, punctului, culorii și forme 2.3. Realizarea de produse utile și/sau estetice combinând materiale ușor de prelucrat și tehnici accesibile 2.4. Transformarea unui material prin tehnici variate 2.5. Explorarea de utilizări în contexte utile și sau estetice a obiectelor/lucrărilor realizate prin efort propriu 2.6. Participarea la activități integrate adaptate nivelului de vârstă, în care se asociază elemente de exprimare vizuală, muzicală, verbală, kinestezică	Desen – tehnici de lucru (linie modulată); <i>elemente de limbaj plastic</i> (punct, linie) • Pictură – <i>tehnici de lucru</i> (pensulație, amprentare, pulverizare); <i>elemente de limbaj plastic</i> (pata plată, pata vibrată) • Colaj – <i>tehnici de lucru</i> (îndoirea); <i>elemente de limbaj plastic</i> (formă, volum – gol/ plin)
6. LUMEA COPIILĂRIEI 23. Decor pentru cameră 24. Păpuși 25. Morișca prieteniei 26. Masca pentru carnaval 27. Medalie din staniol	1. Explorarea de mesaje artistice exprimate în limbaj vizual într-o diversitate de contexte familiare 1.1. Sesizarea diferenței dintre informația practică transmisă prin limbaj vizual și mesajul artistic 1.2. Identificarea semnificației liniei, punctului, culorii și forme în opere de artă 1.3. Manifestarea curiozității față de explorarea de mesaje artistice simple, exprimate vizual 2. Realizarea de creații funcționale și/sau estetice folosind materiale și tehnici elementare diverse 2.1. Explorarea unor caracteristici/proprrietăți ale materialelor în diverse contexte 2.2. Exprimarea ideilor și trăirilor personale prin utilizarea liniei, punctului, culorii și forme 2.3. Realizarea de produse utile și/sau estetice combinând materiale ușor de prelucrat și tehnici accesibile 2.4. Transformarea unui material prin tehnici variate 2.5. Explorarea de utilizări în contexte utile și sau estetice a obiectelor/lucrărilor realizate prin efort propriu 2.6. Participarea la activități integrate adaptate nivelului de vârstă, în care se asociază elemente de exprimare vizuală, muzicală, verbală, kinestezică	Desen – tehnici de lucru (linie modulată, gravură); <i>elemente de limbaj plastic</i> (punct, linie) • Pictură – <i>tehnici de lucru</i> (pensulație, ștampilare, tamponare); <i>elemente de limbaj plastic</i> (pata plată, pata vibrată) • Confecții și jucării – tehnici de lucru (Tangram, croit, cusut – puncte de coasere); <i>elemente de limbaj plastic</i> (punct, linie, nod, pată, formă, volum) • Modelaj – <i>tehnici de lucru</i> (incizie, gravură); <i>elemente de limbaj plastic</i> (formă, volum – gol/ plin) • Colaj – <i>tehnici de lucru</i> (îndoire, Tangram); <i>elemente de limbaj plastic</i> (formă, volum – gol/ plin) • Foto-film

Instrucțiuni de folosire a manualului

ȘCOALA

Unitatea
2

Ce vei reuși?

- Vei obține câteva obiecte utile oricărui școlar.
- Vei folosi tehnicile învățate (decupare, îndoire, lipire, hașurare, pensulație).
- Vei realiza o lucrare care îți va aminti de colegii tăi.
- Vei aprecia lucrările tale și ale colegilor.

Materiale



Tehnici de lucru:

- decupare, îndoire, lipire, țesut cu benzi de hârtie
- linie modulată
- fotografiere

Elemente de limbaj plastic:

- formă, volum
- linia, forme regulate
- pată plată

Conținuturi:

- desen
- pictură
- confecții și jucării
- colaj
- foto-film

* pensulație - termen specific picturii, care denumește urmele lăsate de pensulă pe suprafața de lucru

19

Titlu de unitate

Ce vei reuși

Materiale necesare pe parcursul unității

Ce tehnici vei folosi

Pași de urmat

Teorie

Folosește tehnicile exersate pentru a realiza și alte subiecte.

Varianta digitală a manualului



Animat



Static



Interactiv

Lecția 2 (două ore) COVOR DIN FRUNZE ȘI FLORI

Astăzi vei repeta tehnicile cunoscute și vei cunoaște noi elemente de limbaj plastic.

Pasul 1

- Adună frunze și petale căzute, de diferite forme, mărimi și culori.

Pasul 2

- Trasează un dreptunghi mai mic cu 2 cm decât coala, pentru a obține marginea covorașului.



Pasul 3

- Pictează cu o singură culoare dreptunghiul trasat, având grijă să trasezi cu pensula în aceeași direcție.



- Pentru a obține o pată de culoare îngrijită și uniformă, fă înainte următoarele exerciții.
- Trasează cu creioane colorate sau carioci diferite figuri geometrice (pătrat, dreptunghi, cerc etc.), apoi pictează interiorul, fără a depăși marginile.



Să reținem!

Pata plată

- Pata simplă de culoare (plată) poate avea forme și mărimi variate. Se obține prin așezarea culorii pe suprafața de pictat cu ajutorul pensulei, al degetelor sau al palmei.

- a) Folosește culori diferite pentru a realiza imagini asemănătoare celor de mai jos.



12

Minixpoziție PORTOFOLIUL CLASEI



• Iată și alte lucrări realizate de alți copii de vârsta ta, folosind diferite tehnici de lucru.

Tehnica decupării



Tehnica îndoirii



Tehnici ale colajului



Tehnica hașurării



Tehnici de pictură



- Analizează imaginile împreună cu colegii.
- Realizați și voi o expoziție cu lucrările voastre.

18

Exemple de alte
subiecte pe care le
poți face cu
tehnici studiate

Criterii de apreciere a lucrărilor artistico-plastice din portofoliul tău



1 Originalitate

• Străduiește-te să nu repeți modelele prezentate, ci să crezi tu altele!



2 Acuratețe

• Lucrările unui artist sunt îngrijite și curate, iar tu ești un artist!



3 Organizarea spațiului

• Repartizează elementele pe toată suprafața de lucru și nu lăsa spații goale!

4 Respectarea temei și a subiectului

• Dacă sarcina este să realizezi un om de zăpadă din material textil umplut cu vată, încearcă să faci chiar un om de zăpadă din material textil umplut cu vată!

5 Respectarea tehnicii de lucru și a etapelor

• Dacă respecti pașii de lucru și tehnica indicată, vei obține ceea ce dorești.



6 Aspectul estetic

• Trebuie să ai grijă la culori și proporții!



7 Unitatea compoziției

• Ai grijă ca toate elementele lucrării tale să ajute la transmiterea mesajului și să nu arate ca o cameră dezordonată.

8 Expresivitate

• Dacă stai așa 😞, nimeni nu va ști ce simți, pe când așa 😊, toată lumea va ști că ești vesel(ă). Așa trebuie să fie și lucrările tale!

Criteriile pe baza
căroră vor fi
apreciate lucrările
și pe care trebuie
să le urmărești în
permanență

Criterii de apreciere a lucrărilor artistico-plastice din portofoliul tău



1 Originalitate

- Străduiește-te să nu repeți modelele prezentate, ci să crezi tu altele!



2 Acuratețe

- Lucrările unui artist sunt îngrijite și curate, iar tu ești un artist!



3 Organizarea spațiului

- Repartizează elementele pe toată suprafața de lucru și nu lăsa spații goale!

4 Respectarea temei și a subiectului

- Dacă sarcina este să realizezi un om de zăpadă din material textil umplut cu vată, încearcă să faci chiar un om de zăpadă din material textil umplut cu vată!

5 Respectarea tehnicii de lucru și a etapelor

- Dacă respecti pașii de lucru și tehnica indicată, vei obține ceea ce dorești.



6 Aspectul estetic



- Trebuie să ai grijă la culori și proporții!



7 Unitatea compoziției

- Ai grijă ca toate elementele lucrării tale să ajute la transmiterea mesajului și să nu arate ca o cameră dezordonată.

8 Expresivitate

- Dacă stai așa ,  nimeni nu va ști ce simți, pe când așa ,  toată lumea va ști că ești vesel(ă). Așa trebuie să fie și lucrările tale!



Ce vei reuși?

- Vei decupa și vei lipi elementele necesare realizării unor obiecte decorative.
- Vei folosi linia trasată cu creionul ca element decorativ.
- Vei picta.
- Vei aprecia lucrările tale și ale colegilor.

Materiale



Tehnici de lucru:

- decupare, lipire, îndoire
- hașurare, linie modulată
- pensulație

Elemente de limbaj plastic:

- formă
- linia, punctul, forme regulate și neregulate
- pata plată, pata vibrată

Conținuturi:

- desen
- pictură
- colaj
- foto, film



Lecția

1

(două ore)

TABLOU DIN FRUNZE ȘI SEMINȚE



Ne amintim

Tehnica decupării:

- Folosim o foarfecă potrivită ca dimensiune pentru obiectul pe care dorim să îl decupăm.
- Decupăm pe contur, prin tăiere continuă, pentru a nu franjura marginile.

Tehnica îndoirii

- Îndoirea unei foi se realizează fie pe o linie trasată, fie pe o linie imaginară.

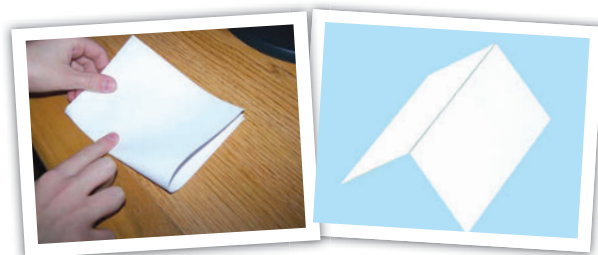

Tehnica lipirii

- Pentru fiecare material folosim adezivul (produs care permite lipirea a două obiecte) potrivit:
 - ◆ lipici solid – pentru hârtie, carton;
 - ◆ lipici lichid – pentru materiale textile, frunze, petale;
 - ◆ aracet – pentru semințe, coji de nucă, material plastic, materiale lemnoase, șervețele, cartoane groase (ca cele de la cutii).
- Întindem adezivul pe toată suprafața din spate a obiectului pe care dorim să îl lipim.



Pasul 1

- Adună frunze uscate/căzute de diferite forme, mărimi și/sau culori.
- Achiziționează semințe de dovleac.

Pasul 2

- Trasează conturul și apoi decupează, dintr-un carton colorat sau un material textil închis la culoare, forma geometrică pe care dorești să o dai tabloului tău.

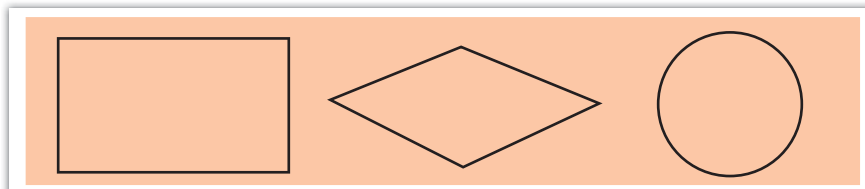

Pasul 3

Observă în varianta digitală un model

- Organizează simetric (așezând la fel elementele și într-o parte și în alta) frunzele și semințele pe fundalul tabloului, astfel încât să obții o floare sau un motiv decorativ (ornamental). Trasează ușor cu creionul conturul elementelor pe foaie.
- Întinde adevziv pe spatele semințelor și al frunzelor având grijă să nu le rupi, apoi lipește-le pe fundalul tabloului.



Pasul 4

- Lipește tabloul pe un carton de aceeași formă, dar mai mare ca dimensiuni. Ajustează marginile cu foarfeca, astfel încât să ai aceeași lățime de jur-împrejurul tabloului.

Pasul 5

- Decorează rama tabloului, hașurând.



- Pentru a obține o hașură îngrijită, fă înainte următorul exercițiu: Copiază pe o foaie de matematică următoarele figuri și exersează pe ele hașurarea.

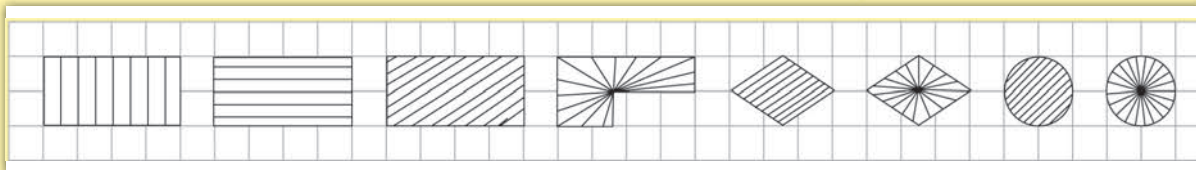

Reținem

Tehnica hașurării

- Pentru a hașura o suprafață se trasează linii paralele sau întretăiate, de aceeași grosime și la distanțe aproximativ egale.

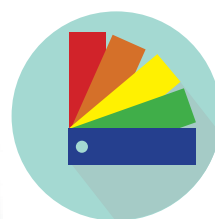
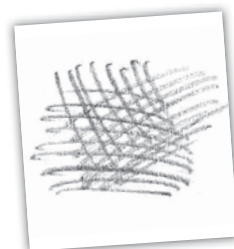



Lecția

2

(două ore)

COVER DIN FRUNZE ȘI FLORI

Astăzi vei repeta tehnici cunoscute și vei cunoaște noi elemente de limbaj plastic.

Pasul 1

- Adună frunze și petale căzute, de diferite forme, mărimi și culori.

Pasul 2

- Trasează un dreptunghi mai mic cu 2 cm decât coala, pentru a obține marginea covorașului.



Observă în varianta digitală un model



Pasul 3

- Pictează cu o singură culoare dreptunghiul trasat, având grijă să trasezi cu pensula în aceeași direcție.



- Pentru a obține o pată de culoare îngrijită și uniformă, fă înainte următoarele exerciții.
1. Trasează cu creioane colorate sau carioci diferite figuri geometrice (pătrat, dreptunghi, cerc etc.), apoi pictează interiorul, fără a depăși marginile.



Reținem



Pata plată

- Pata simplă de culoare (plată) poate avea forme și mărimi variate. Se obține prin așezarea culorii pe suprafața de pictat cu ajutorul pensulei, al degetelor sau al palmei.



2. a) Folosește culori diferite pentru a realiza imagini asemănătoare celor de mai jos.





b) Alege o culoare și obține diferite tonuri ale acesteia prin amestec cu alb sau negru.

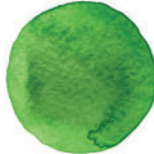

c) Realizează cu aceste culori diferite pete de culoare.

Pasul 4

- Organizează simetric frunzele și petalele pe dreptunghiul pictat, astfel încât să obții un model decorativ.
- Trasează ușor cu creionul conturul acestora pe foaie.

Pasul 5

- Întinde adeziv pe spatele frunzelor și al petalelor, cu grijă să nu le rupi, apoi lipește-le în locurile stabilite, în interiorul dreptunghiului pictat.



Pasul 6

- Desenează pe chenarul alb care a rămas un model decorativ, pe care apoi îl pictezi cu culori potrivite.



Pasul 7

- Folosește o cameră foto digitală sau telefonul și fotografiază covorașele care îți plac cel mai mult.





Lecția

3

(două ore)

COPAC DE TOAMNĂ

Astăzi vei continua să înveți despre pata de culoare.

Reținem



Pata vibrată

- Pata vibrată se obține prin completarea petei plate cu linii, puncte sau tușe de pensulă care să dea volum și să accentueze forma.

1. a) Desenează un măr.

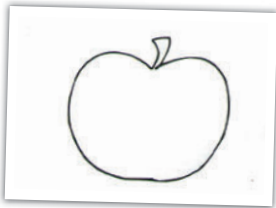

b) Pictează-l.



c) Trasează linii mai groase și mai subțiri cu galben.



2. a) Împarte pagina în două părți (cea de sus mai mare, cea de jos mai mică) printr-o linie vălurită.



b) Pictează cerul și pământul folosind culori pe care le consideri potrivite.

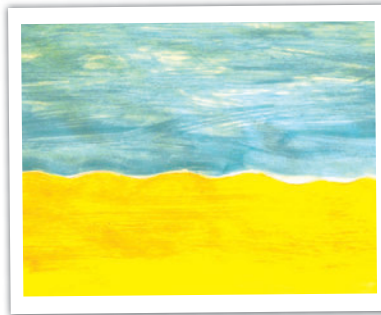

c) Pictează nori și fire de iarbă.

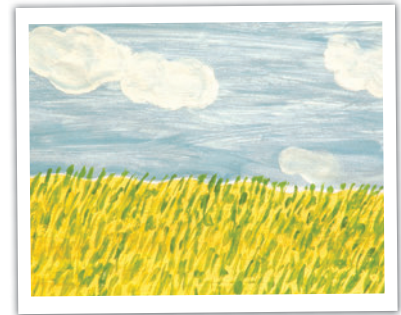

3. a) Desenează un copac.

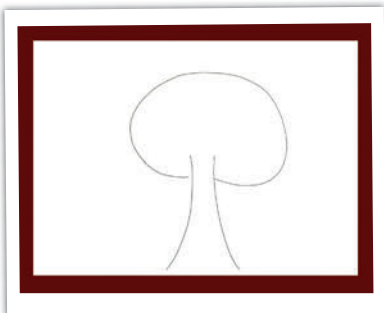

b) Pictează coroana și trunchiul.



c) Pictează frunzele și încrețiturile scoarței.



Pasul 1

- Caută, în reviste sau pe internet, o imagine cu un copac toamna, așezat într-un decor natural, și decupează-l în așa fel încât să păstrezi o parte din copac și o parte din decor.

Observă în varianta digitală un model



Pasul 2

- Încadrează și lipește fotografia decupată pe o coală de desen (vezi ANEXE).



Pasul 3

- Folosește pensulele și acuarelele pentru a continua decorul, pictând cu culori cât mai apropiate de fundalul din fotografie.

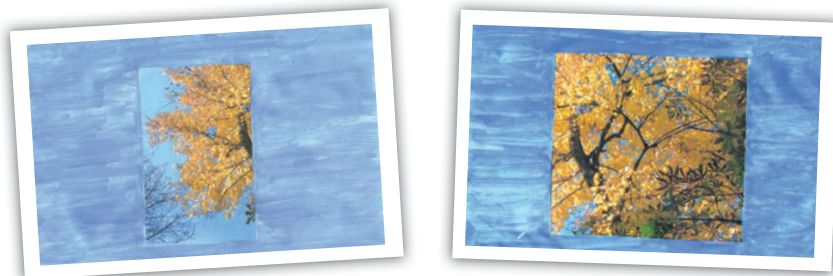

Pasul 4

- După ce s-a uscat fundalul bine, trasează linii, puncte sau pete de culoare care să completeze decorul și elementele de detaliu.



* Analizează imaginile prezentate pentru această lecție la ANEXE.



RECAPITULARE

PEISAJ



Ne amintim

- Ai exersat tehnica decupării, a îndoirii, a lipirii, a hașurării și a picturii.

- Specifică pentru fiecare pas ce tehnică folosești.

Pasul 1

- Desenează pe partea albă a hârtiei glasate, apoi decupează următoarele elemente (vezi ANEXE).

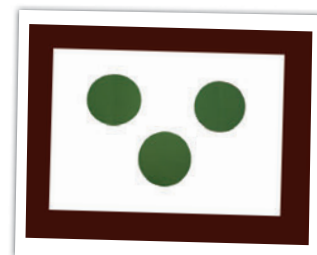
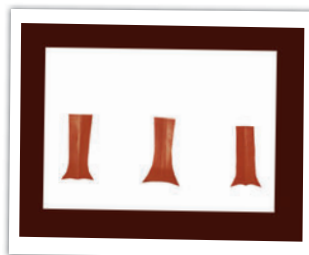
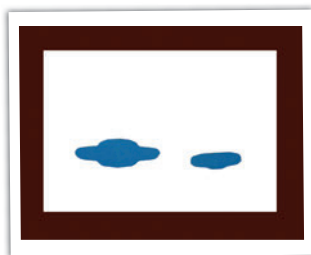

Pasul 2

- Împarte foaia în două părți (cea de sus mai mare, cea de jos mai mică), printr-o linie vălurită.

Pasul 3

- Pictează cerul și câmpul.
- Ce fel de pată folosești, cea plată sau cea vibrată?

Pasul 4

- Îndoiaie părțile decupate pe lungime; așază trunchiurile copacilor cu îndoitura deasupra și coroanele cu îndoitura dedesubt, apoi lipește-le. Aduagă și lalelele.

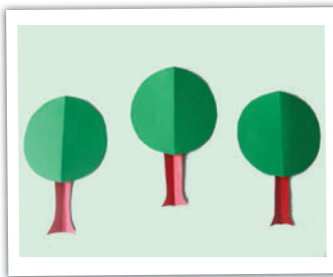
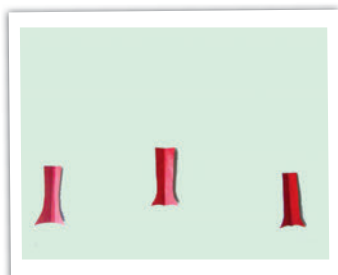

Pasul 5

- Lipește peisajul pe un carton mai mare și hașurează rama.

Materiale necesare: hârtie glasată maro, verde, roșie și albastră, foarfecă, lipici, acuarele, pensulă, creion



EVALUARE

Pasul 1

- Alege-ți tehnicile pe care dorești să le utilizezi.

decupare

îndoire

lipire

hașurare

pensulație

Pasul 2

- Alege-ți un subiect adecvat tehnicilor și anotimpului.

Pasul 3

- Alege-ți materialele necesare și adezivul adecvat, dacă folosești tehnica lipirii.

Pasul 4

- Organizează-ți suprafața pe care vrei să lucrezi, trasând ușor cu creionul conturul elementelor pe care dorești să le așezi.

Amintește-ți!

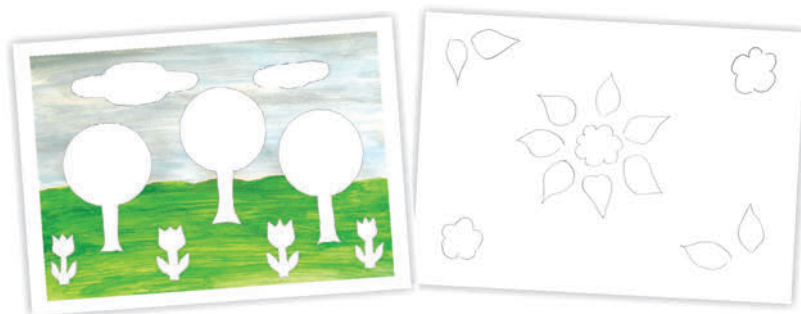

Pasul 5

- Stabilește pașii pe care îi vei urma.

Pasul 6

- Lucrează curat, având grijă să nu murdărești cu lipici sau culori și să obții o lucrare echilibrată și expresivă.

Pasul 7

- Finalizează lucrarea, decorând rama sau fundalul.

Apreciază lucrarea ta și pe cele ale colegilor folosindu-te de criteriile de mai jos.

CRITERII	FB	B	S
Originalitatea			
Acuratețea			
Organizarea spațiului			
Respectarea temei și a subiectului			
Respectarea tehnicii de lucru și a etapelor			
Aspectul estetic			
Unitatea compoziției			
Expresivitatea			

Miniexpoziție PORTOFOLIUL CLASEI



- Iați și alte lucrări realizate de alți copii de vârsta ta, folosind diferite tehnici de lucru.

Tehnica decupării



Tehnica îndoirii



Tehnici ale colajului



Tehnica hașurării

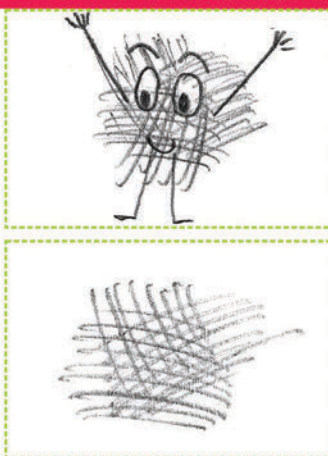

Tehnici de pictură



- Analizează imaginile împreună cu colegii.
- Realizați și voi o expoziție cu lucrările voastre.



Ce vei reuși?

- Vei obține câteva obiecte utile oricărui școlar.
- Vei folosi tehnicile învățate (decupare, îndoire, lipire, hașurare, pensulație*).
- Vei realiza o lucrare care îți va aminti de colegii tăi.
- Vei aprecia lucrările tale și ale colegilor.

Material



cartoane și coli albe și colorate



hârtie glasată



staniol sau folie de aluminiu



cutii de conserve



foarfecă



lipici



creion



acuarele



pensule



cameră foto

Tehnici de lucru:

- decupare, îndoire, lipire, țesut cu benzi de hârtie
- linie modulată, pensulație
- fotografiere

Elemente de limbaj plastic:

- formă, volum
- linia, forme regulate
- pată plată

Conținuturi:

- desen
- pictură
- confecții și jucării
- colaj
- foto-film

* pensulație—termen specific picturii, care denumește urmele lăsate de pensulă pe suprafața de lucru



Lecția

4

(două ore)

ORAR DE BIROU

- Hai să repetăm câteva tehnici cunoscute!

Ne amintim



Tehnica îndoirii

- Întâi îndoii ușor și abia după ce m-am asigurat că îndoii corect presez cu palma.

Pasul 1



- Trasează conturul pe un carton colorat, apoi trasează liniile din mijloc și decupează pe liniile exterioare (vezi ANEXE).

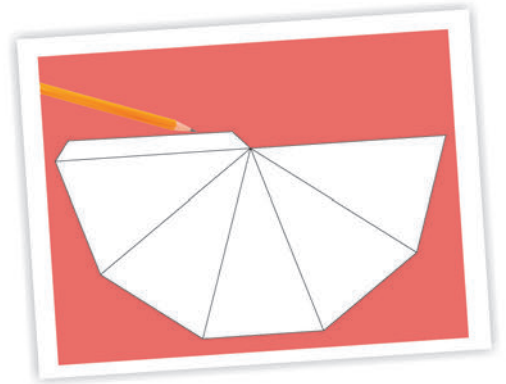

Pasul 2

- Îndoaie cartonul pe liniile trasate, având grijă ca acestea să rămână în interior.

Pasul 3

- Lipește marginile cartonului pentru a obține o piramidă.

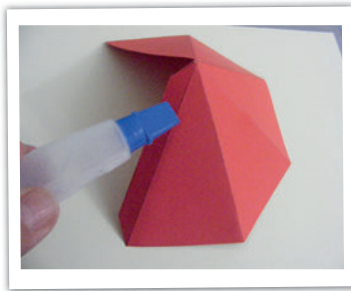

Pasul 4

- Folosește șabloanele 2, 3 și 4 indicate la ANEXE și trasează conturul acestora pe coli albe, apoi decupează cinci figuri din primul model și câte una din celelalte.

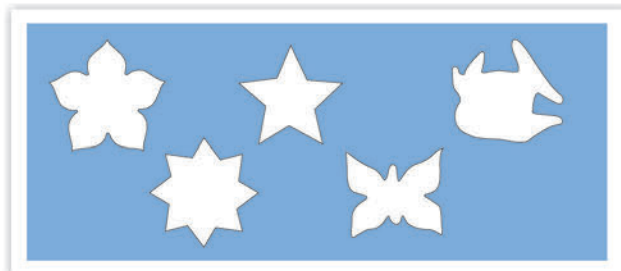
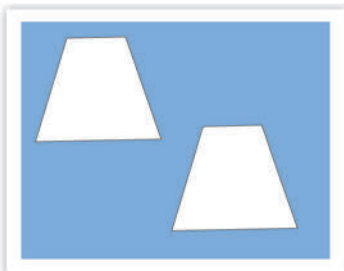

Pasul 5

- Scrie orarul fiecărei zile pe câte o foiță decupată.



Pasul 6

- Pictează figurile decupate.



Pasul 7

- Lipește foile cu orarul și figurile pe piramida din carton.

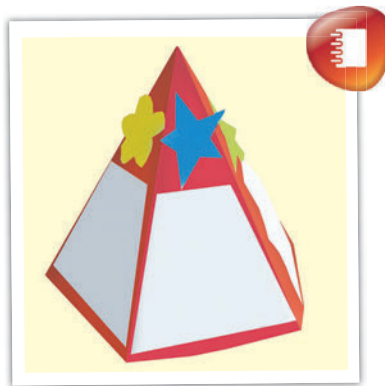
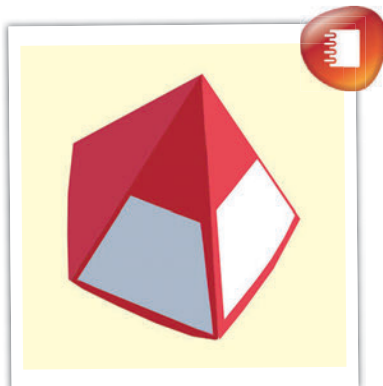

Pasul 8

- Fotografiază-ți orarul, folosind camera foto digitală sau telefonul.



De acum nu vei mai uita ce trebuie să pui în ghiozdan!

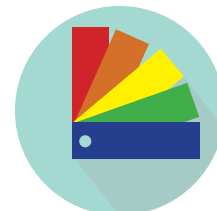



Lecția

5

(două ore)

COPACUL-PALMĂ

Astăzi vei învăța unele lucruri despre tehnica fotografierii.

Reținem



Tehnica fotografierii

- Pentru a obține o fotografie clară este bine ca sursa de lumină să cadă pe ceea ce se dorește a fi fotografiat și să nu bată în cameră.

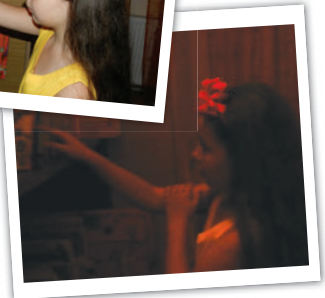

Pasul 1

- Fotografiază-ți colegii pe rând, unul câte unul, așezându-i cu spatele la un perete sau la tablă.



Pasul 2

- Roagă un adult să te ajute să descarci fotografiile în computer și să le așezi într-un document pe care să îl poți imprima după aceea. Asigură-te că fotografiile nu vor fi mai mari de 2/3 cm.



Pasul 3

- Trasează conturul palmei tale pe spatele alb al unei hârtii glasate de culoare verde, apoi decupează-o.



Pasul 4

- Decupează un dreptunghi (de 15 cm lungime și 4 cm lățime) din hârtie glasată maro sau portocalie și lipește-l pe o coală de hârtie. Deasupra lui lipește palma decupată.

* Explică-le colegilor cum ai folosit tehnica colajului.

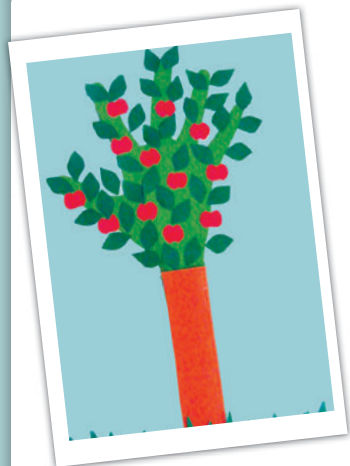

Pasul 5

- Desenează frunze, pe spatele alb al unor coli de hârtie glasată de culoare verde-închis și portocalie, și lipește-le pe coroana copacului în formă de palmă.

Pasul 6

- Decupează fotografiile colegilor și lipește-le pe frunze.

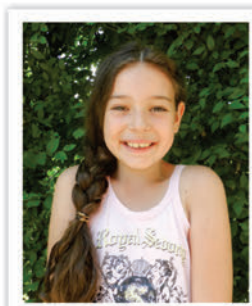

Proiect

- Puteți realiza un astfel de copac pe un carton mare, punând palma de hârtie în loc de frunze și fotografiile cu chipurile voastre pe palmele de hârtie.



Puteai avea o amintire mai frumoasă cu colegii tăi?

CRITERII	FB	B	S
Acuratețea decupării palmelor de hârtie			
Acuratețea lipirii			
Originalitatea în aranjare			
Colaborare respectuoasă			



Lecția

6

(două ore)

SUPORTUL DE CREIOANE

Hai să exersăm tehnicile cunoscute!

Pasul 1

- Achiziționează o folie de aluminiu alimentară și o cutie de conserve (nu mai înaltă de 10 cm) din cele ale căror capace au o ureche metalică și se desfac ușor.



Pasul 2

- Îmbracă cutia cu folia de aluminiu, având grijă să o întinzi bine (și dedesubt și în interior), fără să o rupi.



Pasul 3

- Desenează și decupează pe contur, din carton, diferite figurine, ale căror dimensiuni să nu depășească 3/3 cm.

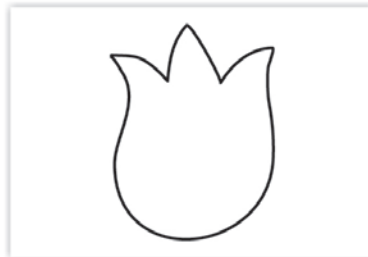
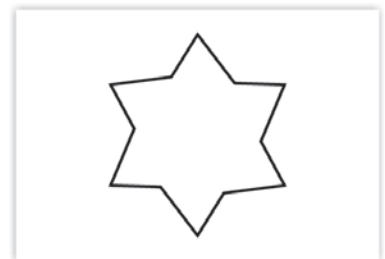
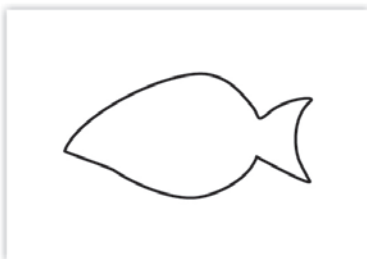

Pasul 4

- Pictează și decorează cu linii interioare figurinele decupate.

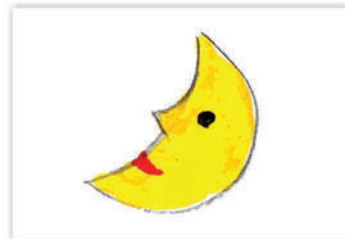
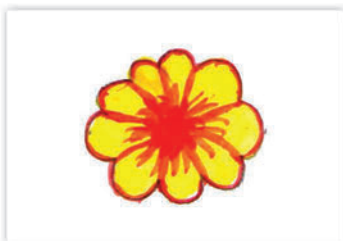
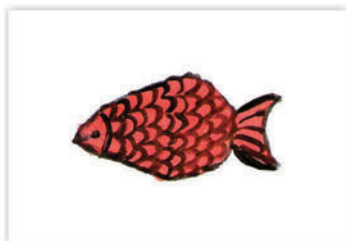

Pasul 5

- Lipește aceste figurine pe suportul realizat, folosind un adeziv adecvat.

- Poți folosi pentru suport un alt recipient și îl poți îmbrăca în hârtie glasă sau creponată.



De azi înainte creioanele tale nu vor mai cădea de pe masă.





Lecția

7

(două ore)

CEASUL DE BIROU

Recunoaște tehnicile de la fiecare pas.

Pasul 1

- Alege un carton dreptunghiular de 27/12 cm de culoare mai închisă, îndoiaie-l la jumătate și îndoiaie apoi la 2 cm de fiecare margine pentru a-i face niște piciorușe. Acestea asigură stabilitate.

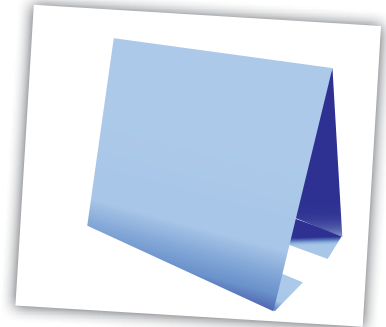
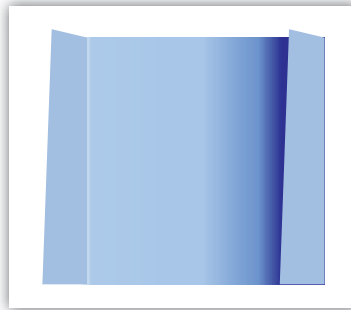

Pasul 2

- Trasează conturul unui cerc cu diametrul de 7 cm, cu ajutorul unui compas sau al unui pahar, și decupează-l. Folosește un carton mai deschis la culoare.

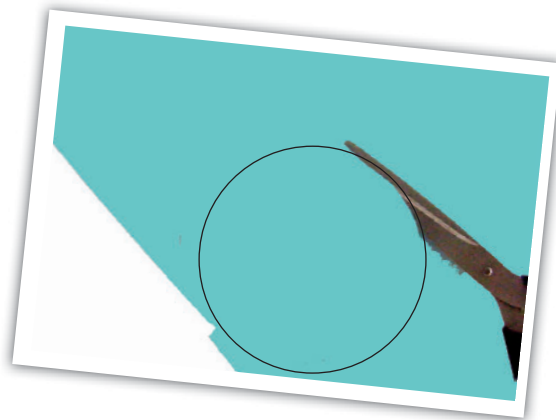
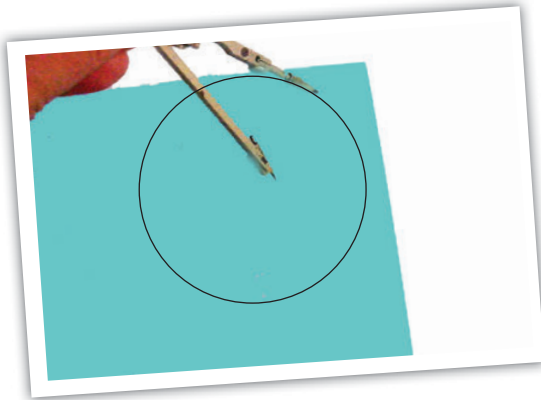

Pasul 3

- Scrie numerele pe cadranul ceasului, apoi lipește-l pe suport.

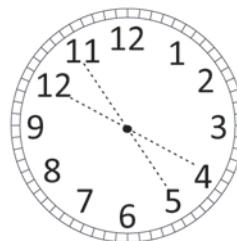
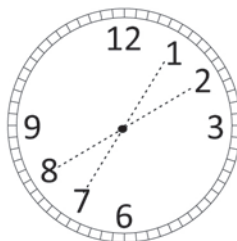
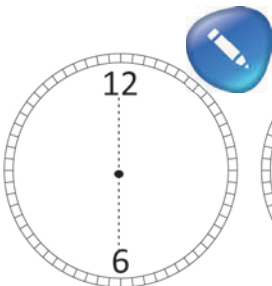

Pasul 4

- Desenează pe carton, folosind șabloanele de la ANEXE, elementele decorative și apoi decupează-le.

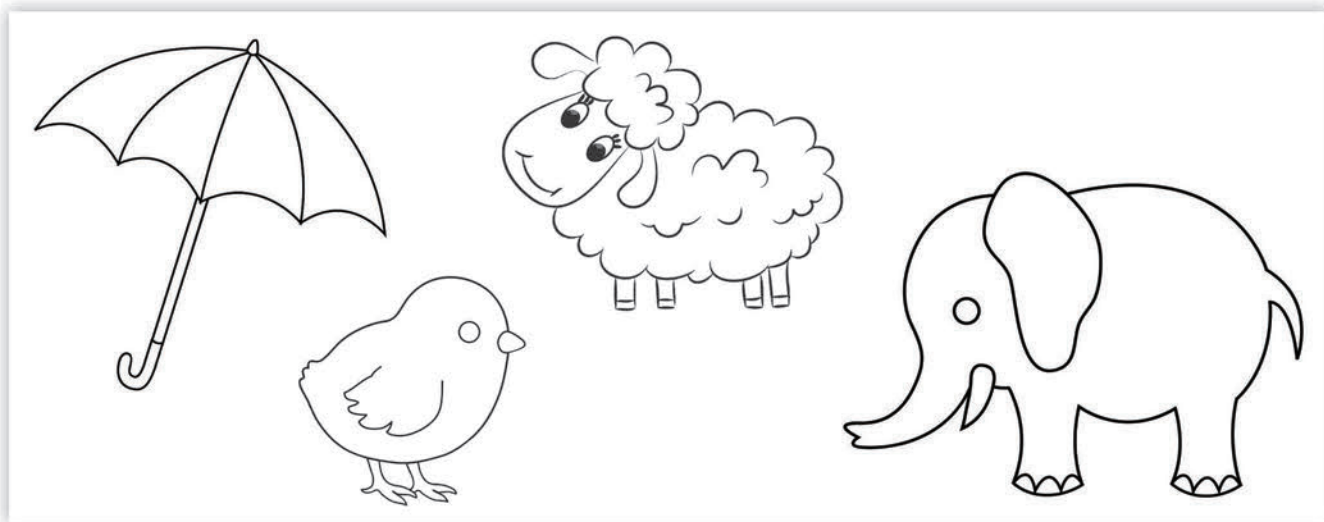

Pasul 5

- Pictează figurinele decupate, folosind culori deschise, și decorează-le cu linii interioare trasate cu pensula.



Pasul 6

- Desenează pe carton acele ceasului, folosind șabloanele de la ANEXE, apoi decupează-le și pictează-le în culori vii.

Pasul 7

- Montează acele ceasului cu ajutorul unei piuneze și lipește figurile.



Te poți juca cu obiectul confecționat pentru a învăța mai bine să citești ceasul!





Lecția

8

(două ore)

SEMNUL DE CARTE

Folosește tehnicile învățate până acum și realizează ceva nou.

Pasul 1

- Folosește un carton deschis la culoare, de mărimea unei coli A4. Trasează, pe lungimea lui, cu rigla și creionul, patru fâșii late de 1 cm. Taie pe liniile trasate, lăsându-le netăiate într-un capăt, pe o distanță de 3-4 centimetri.



Pasul 2

- Realizează 15 fâșii asemănătoare dintr-o coală albă de hârtie, apoi pictează-le cu diferite culori.

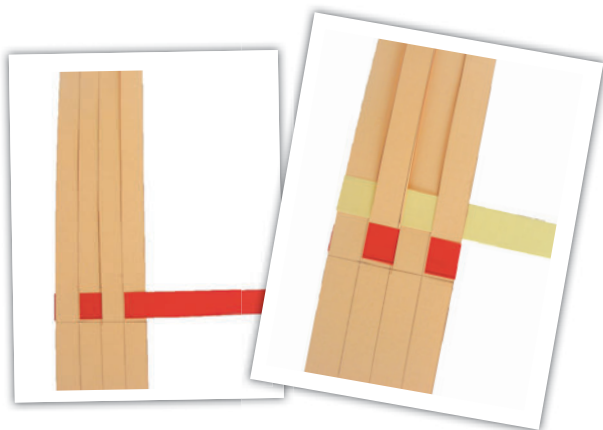

Pasul 3

- Introdu pe rând fâșiile colorate printre cele de carton, lăsând câte 3 cm la capete.

Pasul 4

- Taie surplusul și lipește capetele.

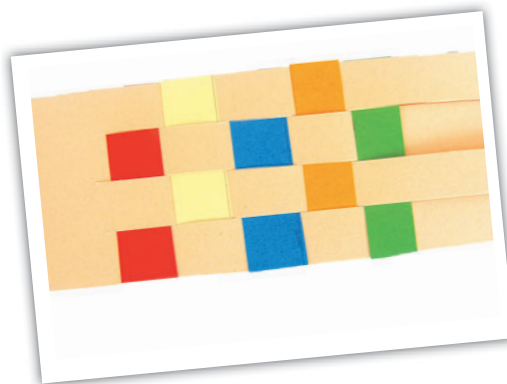

Pasul 5

- Alternează culorile fâșiilor, astfel încât să obții un mozaic.

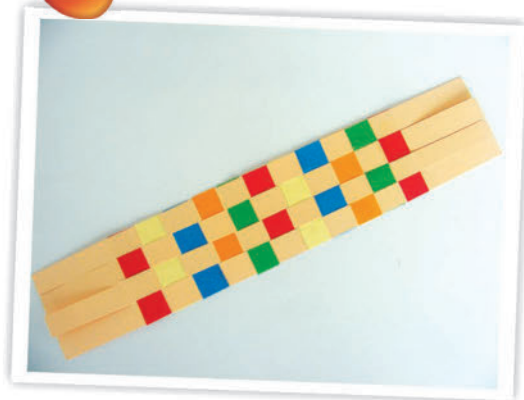

Pasul 6

- Personalizează-ți semnul de carte lipind în partea de sus o figurină din carton. Poți folosi modelele deja existente sau poți alege altele.

- Pentru a exersa tehnica fotografierii, fă împreună cu un coleg următorul exercițiu.
a) Fotografiază-te cu sursa de lumină în față. b) Fotografiază-te cu sursa de lumină în spate. c) Fotografiază-te cu sursa de lumină într-o parte.

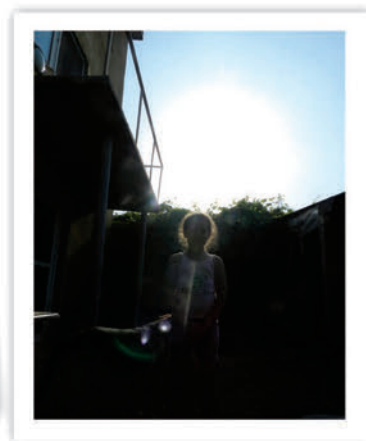

- Apelează la ajutorul unui adult pentru a descărca fotografiile în computer și a le imprima pe hârtie.
- Analizează cu colegii diferențele dintre cele trei fotografii.





RECAPITULARE

TABLOUL MEU



Ne amintim

- Ai exersat tehnici ale colajului, desenului și picturii și ai învățat tehnica fotografiei.

* Explică tehnica folosită la fiecare pas.

Pasul 1

- Îndoiaie un carton dreptunghiular colorat pe jumătate, apoi îndoiaie marginile la 2 cm, pentru a-i face piciorușele.

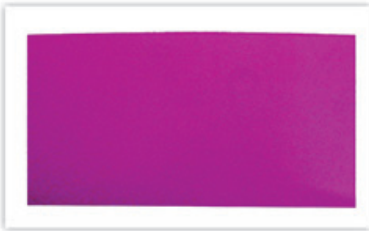

Pasul 2

- Desenează, pictează și decupează o floare mare, care să se încadreze pe una dintre fețele cartonului îndoit.

Pasul 3

- Roagă pe cineva să te fotografieze (ai grijă cum te poziționezi față de sursa de lumină) și imprimă fotografia, apoi decupeaz-o.

Pasul 4

- Lipește în mijlocul florii fotografia ta, apoi lipește poza pe una dintre fețele cartonului îndoit.



Pasul 5

- Decupează din cartonul alb un pătrat sau un cerc pe care să poți lipi piciorușele tabloului. Decorează postamentul prin hașurare sau prin pictură.

Materiale necesare: carton alb și colorat, coală de desen, fotografia ta, foarfecă, lipici, acuarele, pensulă, creion



EVALUARE

Pasul 1

- Alege-ți tehnicile pe care dorești să le utilizezi.

țesut cu benzi
de hârtie

îndoire

colaj

hașurare

pensulație

fotografiere

Pasul 2

- Alege-ți un subiect adecvat tehnicilor și tematicii abordate în această unitate.

Pasul 3

- Alege-ți materialele necesare și adezivul adecvat, dacă folosești tehnica lipirii.

Pasul 4

- Organizează-ți suprafața pe care vrei să lucrezi, trasând ușor cu creionul conturul elementelor pe care dorești să le folosești.

Pasul 5

- Stabilește pașii pe care îi vei urma.

Amintește-ți!

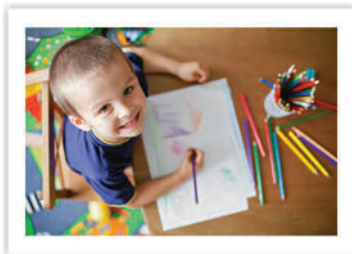

desenez



pictez



decupez



lipesc

Pasul 6

- Lucrează curat, având grijă să nu murdărești cu lipici sau culori și să obții o lucrare echilibrată și expresivă.

Pasul 7

- Finalizează lucrarea, decorând-o.

CRITERII	FB	B	S
Originalitatea			
Acuratețea			
Organizarea spațiului			
Respectarea temei și a subiectului			
Respectarea tehnicii de lucru și a etapelor			
Aspectul estetic			
Unitatea compoziției			
Expresivitatea			

Miniexpoziție PORTOFOLIUL CLASEI



- Iață și alte lucrări realizate de colegi de-ai tăi, folosind diferite tehnici de lucru.

Tehnici combinate



Tehnica hașurării

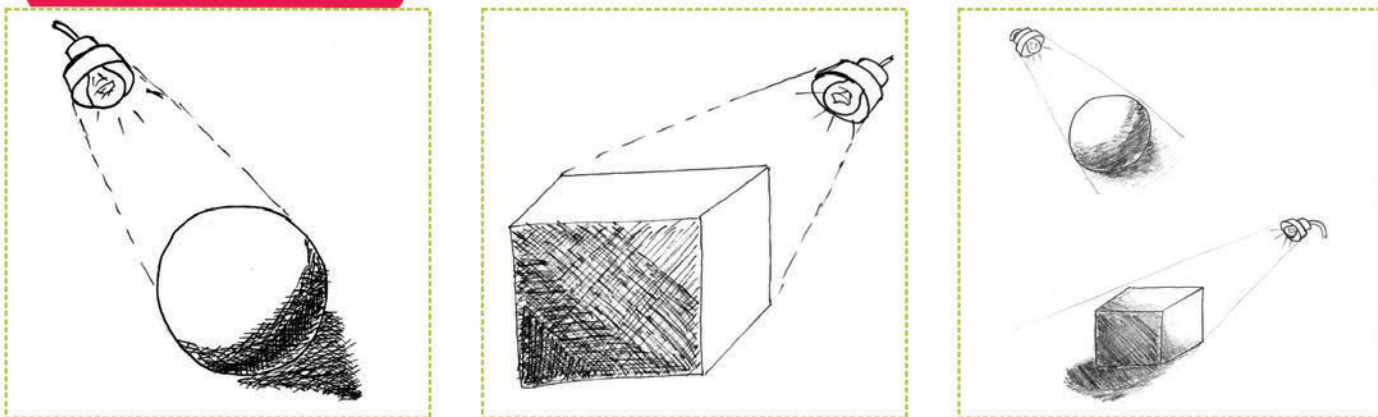

Tehnica fotografierii



- Analizează imaginile împreună cu colegii.
- Realizați și voi o expoziție cu lucrările voastre.



Ce vei reuși?

- Vei realiza decoruri și podoabe pentru sărbătorile de iarnă.
- Vei face un om de zăpadă și îl vei fotografia.
- Vei picta peisaje de iarnă.
- Vei împleti o brățară.
- Vei realiza o plasă decorativă din sfoară.

Material



Tehnici de lucru:

- decupare, îndoire, lipire, împletire
- modelare, pensulație, tamponare
- fotografiere

Elemente de limbaj plastic:

- formă, volum
- punct, linie
- pată plată, pată vibrată

Conținuturi:

- desen
- pictură
- modelaj
- colaj
- foto-film
- confecții și jucării



Lecția

9

(două ore)

MOȘ CRĂCIUN

- Folosind tehnici cunoscute, vei realiza un decor pentru Crăciun.

Pasul 1

- Confectionează un șablon ca cel de la ANEXE, aplică-l pe un carton roșu, trasează conturul și decupează-l.

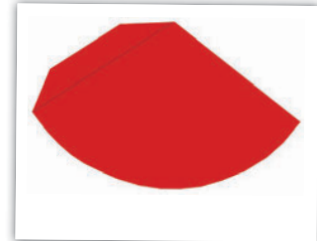
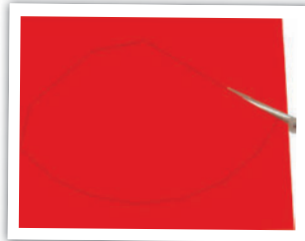
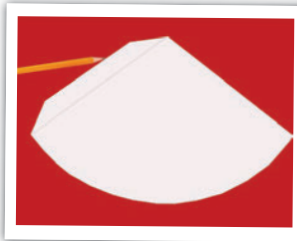

Pasul 2

- Curbează cartonul și lipește-l cu grijă, fără să-l îndoi.



Pasul 3

- Folosește modelele de șabloane pentru chipul lui Moș Crăciun și stelute pentru a le realiza.

a) Chipul lui Moș Crăciun din coală albă



b) Steluțele din folie de aluminiu sau hârtie glasată argintie



Pasul 4

- Lipește chipul lui Moș Crăciun la două degete de vârful conului roșu.



Pasul 5

- Întinde lipici de jur-împrejurul conului deasupra chipului lui Moș Crăciun și lipește o fâșie de vată.



Pasul 6

- Fixează cu lipici un ghemotoc mic de vată în vârful conului.



Pasul 7

- Pune-i Moșului mustață și barbă din vată, lipindu-le ca în model.



Pasul 8

- Întinde lipici de jur-împrejurul bazei conului și lipește o fâșie de vată.



Pasul 9

- Decorează corpul Moșului cu stelutele argintii.





Lecția

10

(două ore)

A. ÎN CLASĂ

PODOABE PENTRU POMUL DE CRĂCIUN

Astăzi vei face câteva podoabe pentru pom, altfel decât cele obișnuite.

Pasul 1

- Decupează, din carton, două cercuri ca cele din imagine.

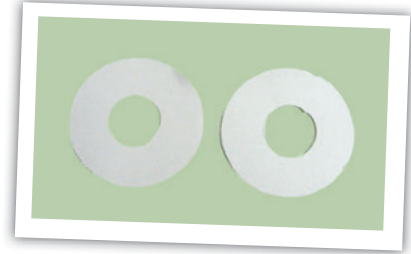

Pasul 2

- Înfășoară firul de lână pe o bucată de hârtie răsucită, apoi înfășoară lâna pe cele două cercuri de carton, trăgând fir lângă fir.

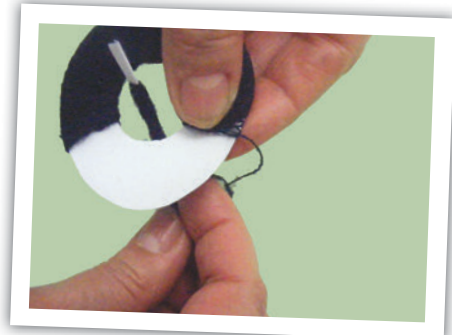
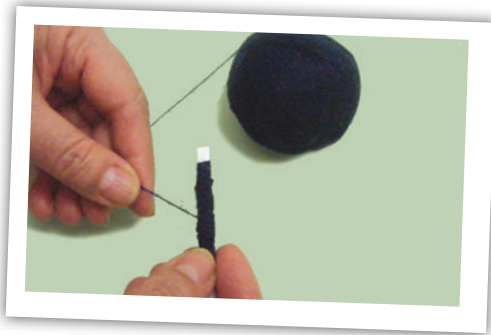

Pasul 3

- Taie firele între cele două cartoane, leagă strâns la mijloc și scoate cartoanele.

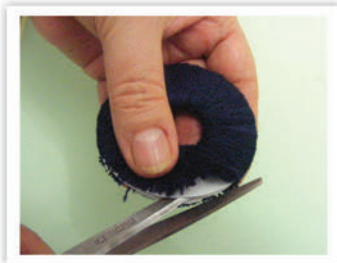

Pasul 4

- Lipește ciucurașii din lână pe carton sau atașează-le diferite elemente pentru a crea figurine.



B. ACASĂ

Pasul 1

- Invită-ți familia în bucătărie și roagă-i să-ți asigure următoarele ingrediente: 220 g unt, 150 g zahăr pudră, 1 ou, 1 plic zahăr vanilat, 440 g făină, 1 plic praf de copt, ½ linguriță sare, colorant alimentar roșu și verde.

Pasul 2

- Pune într-un vas untul, zahărul, oul și vanilia și amestecă-le până se fac spumă. Separat, amestecă făina cu praful de copt și sarea, apoi adaugă-le treptat în spuma de unt și amestecă-le până obții un aluat omogen.



Pasul 3

- Împarte aluatul în două părți egale și pune într-una câteva picături de colorant alimentar roșu, iar în cealaltă, colorant alimentar verde.



Pasul 4

- Învelește fiecare bucată de aluat în folie alimentară și dă-l la rece pentru cel puțin 4 ore. După ce scoți aluatul, fă biluțe egale, două câte două, din fiecare culoare, apoi întinde-le sub formă de șerpișori.



- Modelează șerpișorii ca în imaginea alăturată sau după plac. Coace-i pe o tavă acoperită cu foaie de copt în cuptorul preîncălzit. După aproximativ 10 minute sunt gata.

Poftă bună, Moșule!





Lecția

11

(două ore)

PEISAJ DE IARNĂ

- Ia-ți mănușile, căciula, fularul și aparatul de fotografiat. Ieși afară cu prietenii și fă un om de zăpadă, apoi fotografiază-l. Dacă nu a nins, caută în reviste sau pe internet o fotografie cu un om de zăpadă.

Pasul 1

- Roagă un adult să te ajute să imprimi fotografia realizată de tine sau găsită pe internet. Apoi decupeaz-o.

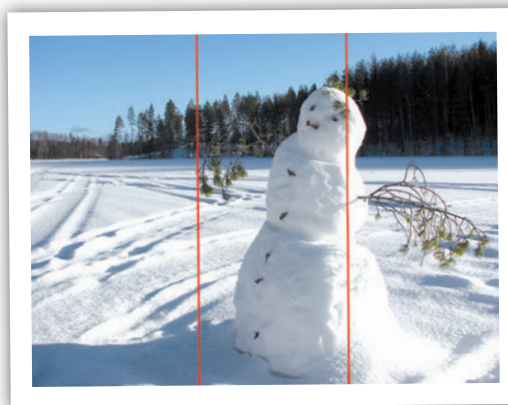
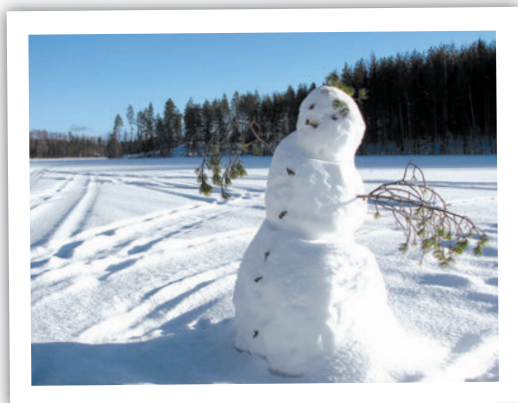

Pasul 2

- Lipește imaginea decupată pe o coală de desen, având grijă să o încadrezi corect (vezi ANEXE).



Pasul 3

- Continuă decorul, folosind culori cât mai apropiate de cele din fundalul fotografiei.

Pasul 4

- După ce s-a uscat fundalul, completează pictura cu tușe de culoare, pete și linii prin care să redai elementele din planul secund.



Pasul 5

- Completează acum detaliile din prim-plan.

Pasul 6

- Montează pictura ta pe un carton mai mare cu 2 cm de jur-împrejur, pentru a realiza rama. Folosește una dintre metodele ilustrate pentru a decora rama, alegându-ți modelul dorit.

a) hașurare



b) pata plată



c) linii și puncte





Lecția

12

(două ore)

OAMENI DE ZĂPADĂ - proiect de echipă



Reținem

- Linia și punctul au un rol important în realizarea desenelor și a picturilor.

Pasul 1

- Acoperiți cu acuarelă albastră întreaga suprafață a unei coli de desen.

Pasul 2

- Trasați conturul cercurilor care alcătuiesc corpul omului de zăpadă, decupați-le și lipiți-le pe planșa colorată.

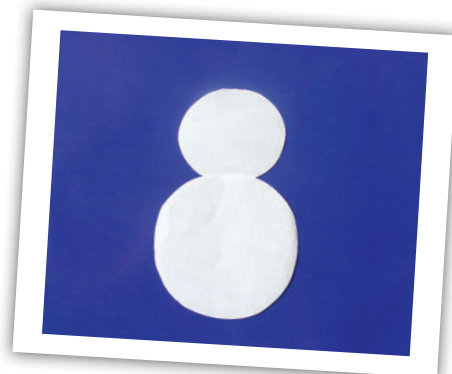

Pasul 3

- Puneți lipici pe corpul omului de zăpadă și acoperiți-l cu un strat subțire de vată. Decupați surplusul de vată pe conturul cercurilor.

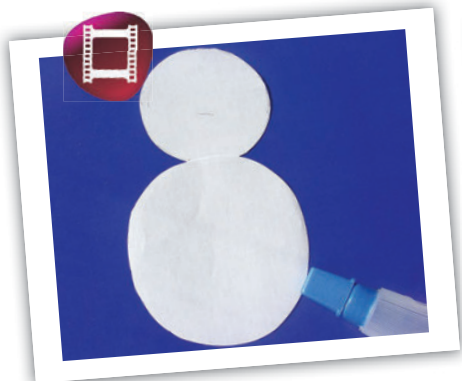

Pasul 4

- Folosiți modelele de șabloane de la ANEXE pentru a realiza mâinile din hârtie albă, pălăria – din hârtie glasă maro, iar fularul, mănușile și panglica de la pălărie – din hârtie roșie. Decupați-le și lipiți-le.



Pasul 5



- Lipiți mărgele negre pentru ochi și nasturi, și mărgele colorate pentru nas (portocaliu) și gură (roșie). Montați și un bețișor în dreptul uneia dintre mâini. Dacă nu aveți mărgele, puteți folosi boabe de piper pentru ochi și nasturi și biluțe din hârtie creponată pentru nas și gură.



- Pentru a vă reuși pasul următor, realizați exercițiile de mai jos.

1. Trasați cu pensule de diferite grosimi linii.

a) ploaie

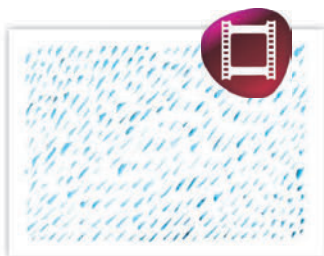

b) fulgere

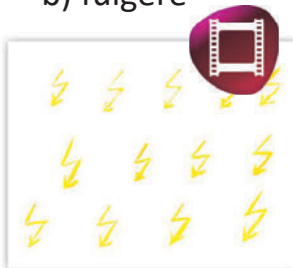

c) valuri



d) iarbă



2. Folosiți pensula subțire pentru a decora cu puncte diferite suprafețe.

a) flori de liliac



b) câmp cu maci



c) cer înnelat

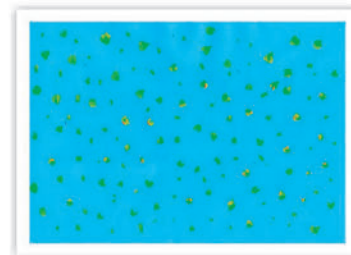

Pasul 6

- Trasați cu o pensulă lată dungi de culoare albă în partea de sus a cerului, iar cu vârful unei pensule subțiri realizați fulgi mici de nea. Pentru fulgii mai mari folosiți bobite de vată. Zăpada așternută o puteți realiza tot din vată.





Lecția

13

(două ore)

BRĂȚARA PRIETENIEI

Reținem



Tehnica împletirii

- Împletirea presupune împreunarea (de obicei încrucișată) a mai multe fire.
- Putem împleti fire textile (ață, sfoară, lână), sârmă, fâșii de hârtie și orice alt material flexibil sub formă de fir sau fâșie subțire.

- Împletirea se poate face cu 3, 4, 5 sau mai multe fire.

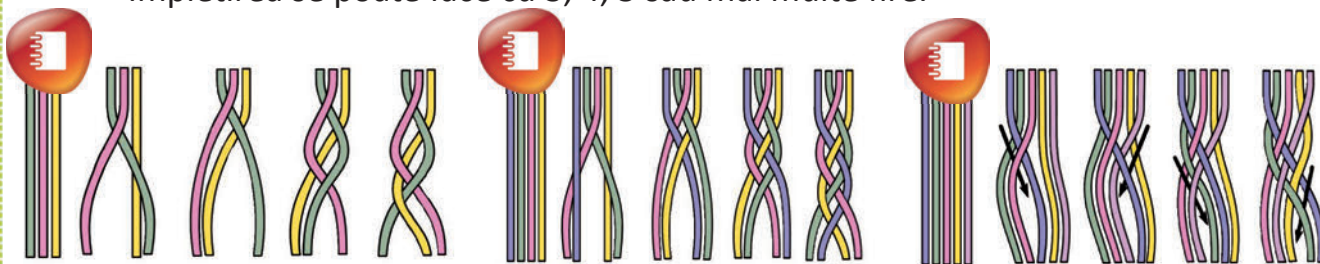

Pasul 1

- Înnoadă 3 fire de culori diferite și prinde-le de un punct fix. Împletește-le urmând pașii dați.

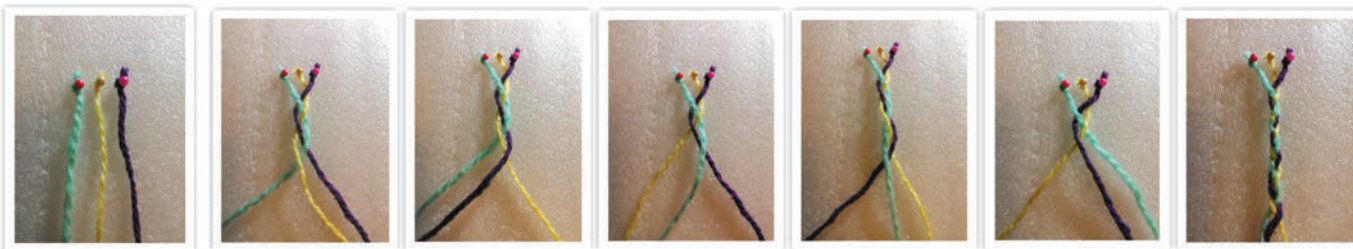

Pasul 2

- Înnoadă 4 fire de culori diferite și prinde-le de un punct fix. Împletește-le urmărind pașii dați.

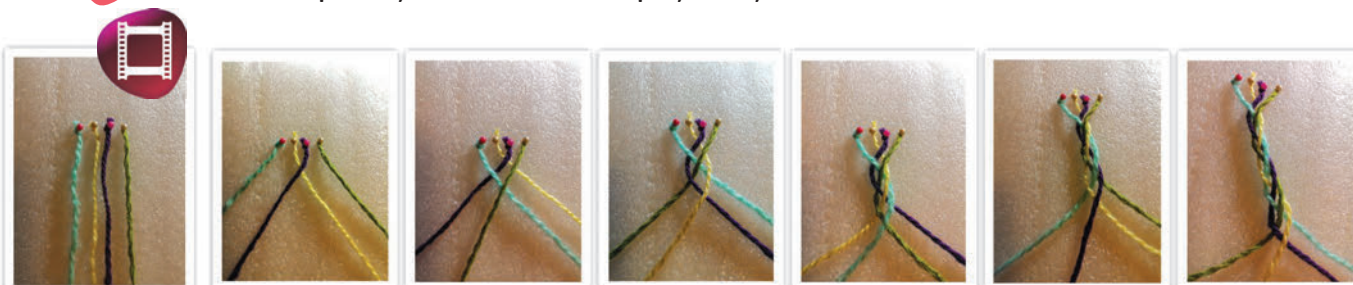

Pasul 3

- Înnoadă aproape de capăt cele 6 fire și prinde-le de un punct fix.

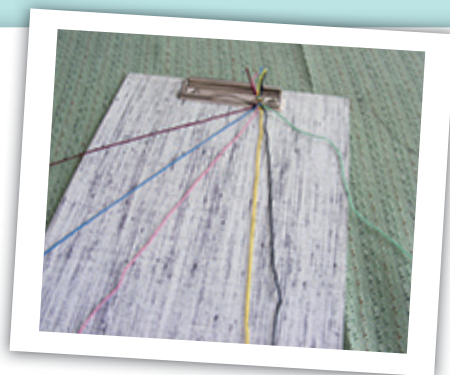

Pasul 4

- Împletește firele respectând indicațiile din următoarele imagini.

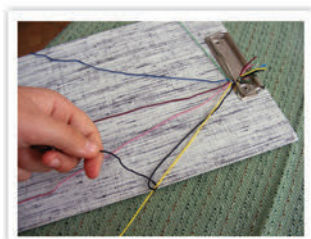

Firul negru se înnoadă cu cel galben.

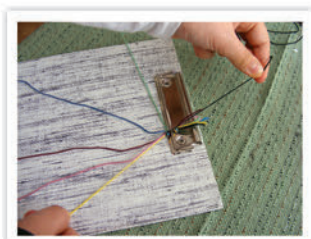

După fiecare nod se strâng bine firele.

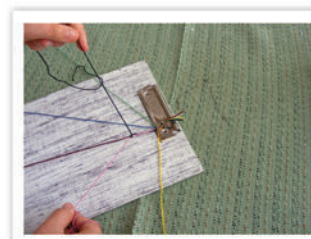

Firul negru se înnoadă cu cel roz.



Firul negru se înnoadă cu cel grena.

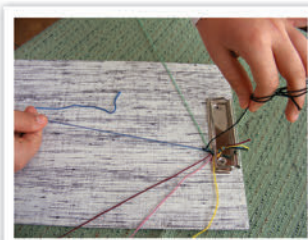

Firul negru se înnoadă cu cel albastru.

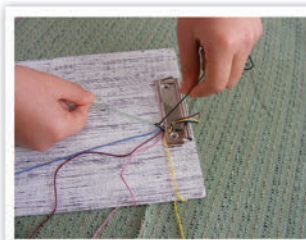

Firul negru se înnoadă cu cel verde.

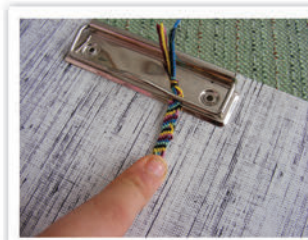

Brățara începe să se vadă.

Se continuă în același mod, până când se obține lungimea dorită.

Pasul 5

- Brățara este gata.
- Acum o poți oferi celui mai bun prieten/cele mai bune prietene.





RECAPITULARE PLASA

Ne amintim



- Pe lângă tehnicile pe care deja le stăpânești, vom insista astăzi pe tehnica împletirii.

* Descrie fiecare tehnică folosită.

Pasul 1

- Taie bucăți de sfoară de cel puțin 1 m lungime. Îndoaie-le la jumătate și leagă-le de stînghie din 2 în 2 cm.

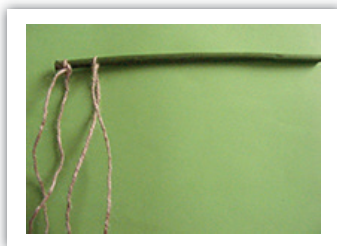

Pasul 2

- Începe să împletești plasa, înnodând la distanțe egale firele vecine.



Pasul 3

- Decupează din carton diferite figurine (dacă folosești carton alb, îl pictezi tu) și prinde-le pe plasa de sfoară (vezi ANEXE).
- Ai obținut un obiect decorativ pentru acasă.



Materiale necesare: o stînghie de lemn sau plastic lungă de cel puțin 30 cm, un ghem de sfoară, carton alb sau colorat, foarfecă, lipici, acuarele, pensulă.



EVALUARE



Pasul 1

- Alege-ți tehnicile pe care dorești să le utilizezi.

țesut cu benzi de hârtie

îndoire

colaj

hașurare

pensulație

fotografiere

împletire

Pasul 2

- **Nu uita că poți folosi pata plată, pata vibrată, linia sau punctul!**
- Alege un subiect adecvat tehnicilor și anotimpului.

Pasul 3

- Alege materialele necesare și adezivul adecvat, dacă folosești tehnica lipirii.



Pasul 4

- Organizează-ți suprafața de lucru pentru a obține o lucrare echilibrată.

Pasul 5

- Stabilește pașii pe care îi vei urma.

Pasul 6

- Lucrează curat, având grijă să nu te murdărești cu lipici sau culori.

Pasul 7

- Finalizează lucrarea, decorând-o și adăugându-i detalii care să o înfrumusețeze.

CRITERII	FB	B	S
Originalitatea			
Acuratețea			
Organizarea spațiului			
Respectarea temei și a subiectului			
Respectarea tehnicii de lucru și a etapelor			
Aspectul estetic			
Unitatea compoziției			
Expresivitatea			

Miniexpoziție PORTOFOLIUL CLASEI



- Iață și alte lucrări realizate de colegi de-ai tăi, asemănătoare celor făcute de tine.

Decoruri și obiecte pentru sărbătorile de iarnă



Tehnica împletirii



Tehnici combinate





Ce vei reuși?

Vei obține

- obiecte modelate din plastilină;
- fotografiile ale lucrărilor tale;
- îndemânarea de a scrie caligrafic;
- măștișoare și un cadou pentru 8 Martie;

Materiale

plastilină	planșetă	scobitori	boabe de piper	bețișoare pentru urechi
hârtie colorată și albă	lipici solid	foarfecă	lipici cu sclipici	praf de ipsos
suport de plastic pentru bomboane	pensule acuarele	cameră foto	minge ping-pong	farfurie unică folosință

Tehnici de lucru:

- presare, modelare liberă
- caligrafie
- îndoirea, Origami
- pensulație

Elemente de limbaj plastic:

- formă, volum
- linia, punctul
- pata plată, pata vibrată

Conținuturi:

- modelaj
- colaj
- desen
- pictură
- confecții și jucării
- foto-film



Lecția

14

(două ore)

PLANTE ȘI ANIMALE DIN PLASTILINĂ

Ne amintim

Tehnica modelării



- Modelarea se poate realiza folosind materiale moi a căror formă poate fi schimbată prin presare, apăsare. Cel mai utilizat material pentru modelare este plastilina.
- Pentru a putea modela plastilina, aceasta trebuie să fie bine frământată în mâini. Modelarea se poate realiza în mână sau pe planșetă.

Pasul 1

- Pregătește-ți plastilină galbenă, verde, roșie și neagră, scobitori, boabe de piper negru și alb.

Pasul 2

- Modelează din plastilină galbenă un arici, apoi înfide în el jumătăți de scobitori. Ochii fă-i din două boabe de piper.

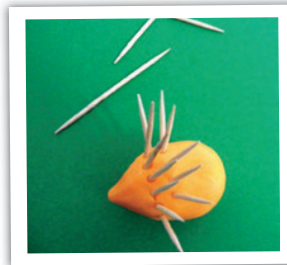

Pasul 3

- Modelează din plastilină galbenă un ghiveci, iar din plastilină verde, 3 frunze late și groase. Înfide în frunze bucăți mici de scobitori (numai capetele).

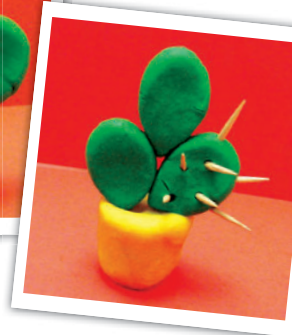
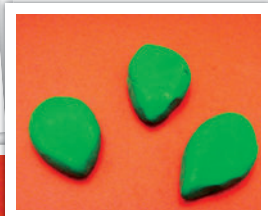

Pasul 4

- Modelează din plastilină roșie corpul buburuzei, iar din plastilină neagră, capul și linia despărțitoare dintre aripi. Folosește boabe de piper negru pentru punctele negre și două boabe de piper alb pentru ochi.



Pasul 5

- Fotografiază, imprimă (color) pe hârtie și decupează pe contur cele trei obiecte realizate de tine.

Pasul 6

- Îndoaie o coală de bloc de desen în trei, pe lungime și pictează pământul și cerul.



Pasul 7

- Pictează iarba.



Pasul 8

- Lipește fotografiile decupate ale obiectelor din plastilină.

Ce țepi! Parcă ar fi rudă cu mine...

Eu sunt un animal, arici, iar tu ești o plantă, cactus! Nu suntem rude.

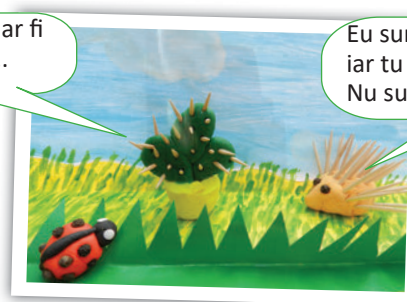

Pasul 9

- Desenează și decupează bule de vorbe în care să scrii cu litere mari de tipar replici potrivite personajelor.





Lecția

15

(două ore)

COLIVIE PENTRU PĂSĂRI

Pasul 1

- Folosește șabloanele de la ANEXE pentru a desena și decupa baza și acoperișul coliviei.

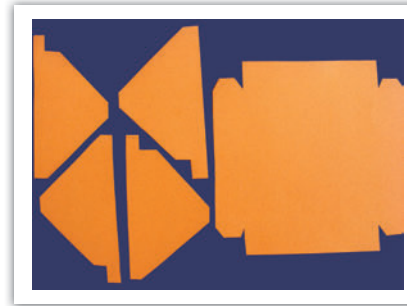

Pasul 2

- Îndoiaie marginile și lipește-le.

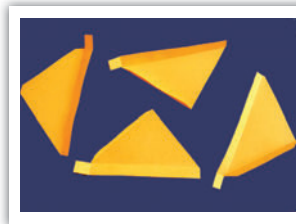
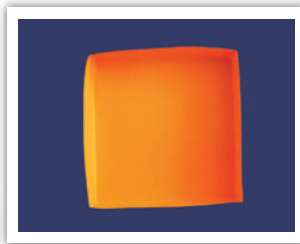

Pasul 3

- Coase un fir de ață în vârful acoperișului.

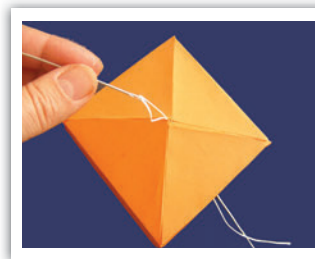

Pasul 4

- Lipește bețișoare pentru urechi pe interiorul bazei și al acoperișului de jur-împrejurul coliviei, lăsând un spațiu prin care să introduci pasărea.

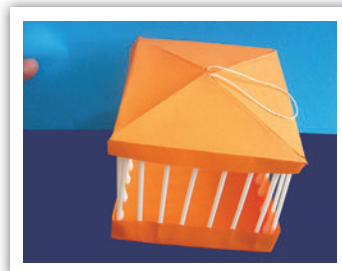
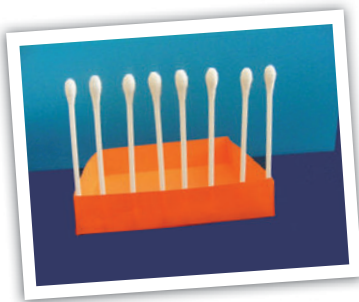

Pasul 5

- Caută imagini cu păsări pe care le poți decupa pe contur. Lipește imaginea decupată pe o minge de ping-pong albă sau galbenă.

Pasul 6

- Folosește modele diferite de păsări.

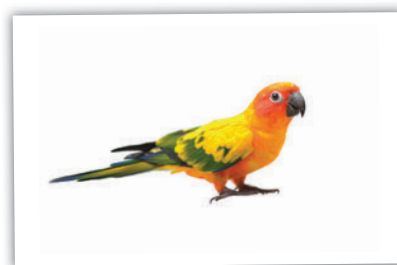
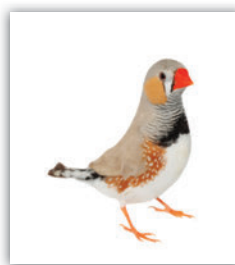

Pasul 7

- Scrie, cu litere de mână, etichete cu numele păsărilor din colivie.



- Pentru a scrie caligrafic, exersează înainte scrierea literelor și legăturile dintre ele.

a A ă Ă â Â b B c C d D e E
f F g G h H i I î Î j J k K
l L m M n N o O p P q Q r R
s S ș Ș t T ț Ț U u v V w W
x X y Y z Z la lor fa fl oa or va
vr xa za camar zebra australiană

Reținem



- Caligrafia este arta și deprinderea de a scrie frumos. Tehnica acestei arte presupune trasarea literelor la dimensiuni echilibrate: literele mici de aceeași înălțime, literele mari de aceeași înălțime, toate elementele care compun literele să aibă aceeași lățime.



Lecția

16

(două ore)

MĂRȚIȘOARE

Pasul 1

- Amestecă 2-3 linguri de praf de ipsos cu puțină apă și amestecă până se omogenizează compoziția.



Pasul 2

- Toarnă compoziția în suportul de plastic pentru bomboane și las-o să se întărească.



Pasul 3

- După ce s-au întărit formele turnate, desprinde-le cu grijă din matrița improvizată.



Pasul 4

- Pictează formele cu diferite culori, apoi, după ce s-au uscat, decorează-le cu lipici cu sclipici.



Pasul 5

- Decupează un dreptunghi mic de carton ale cărui dimensiuni să nu le depășească pe cele ale obiectului turnat. Prinde, cu ajutorul acestui cartonaș, un inel din sârmă colorată, pe spatele mărtișorului.

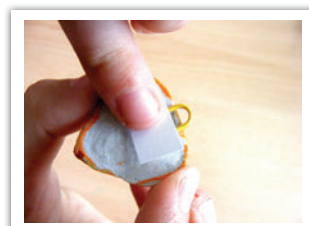
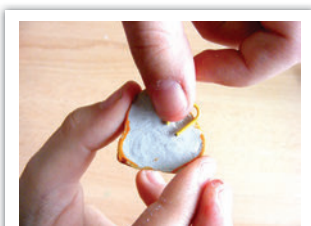
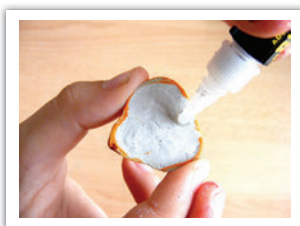

Pasul 6

- Leagă câte un șnur de mărtișor de fiecare inel din sârmă.



Pasul 7

- Decupează diferite forme din carton colorat pe care să prinzi mărtișoarele.



Pasul 8

- Scrie caligrafic, pe cartonașe, 1 Martie.

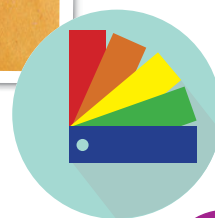



Lecția

17

(două ore)

TABLOU PENTRU 8 MARTIE

Ne amintim



- **Amprentarea** este o tehnică ce se poate realiza cu ajutorul degetelor, palmelor sau al diferitelor obiecte (radieră, cartof, bețișoare pentru urechi etc.). Tehnica presupune înmuierea în culoare a obiectului ales sau a vârfului degetului și realizarea de forme pe suprafața de pictat.



- Pentru a te perfecționa în această tehnică, exersează, urmând indicațiile de mai jos.

1. Exersează tehnica amprentării cu bețișoare pentru urechi, realizând diferite mărimi și modele de puncte.
2. Observă modelele de mai jos, pentru a identifica unde s-a folosit tehnica amprentării cu bețișoare pentru urechi.



Pasul 1

- Trasează cu pensula, în partea de jos a farfuriei, tulpinile florilor.



Pasul 2

- Pictează, cu degetul, petalele mai mari.



Pasul 3

- Pictează, cu un mănunchi de bețișoare de urechi, cu diferite culori (mai închise și mai deschise, până la alb) peste petalele colorate.



Pasul 4

- Pictează frunzele, cu degetul și apoi cu pensula.



Pasul 5

- Perforează farfuria în partea de sus și prinde fundița.





Lecția

18

(două ore)

ANIMĂLUȚE DIN HÂRTIE

Ne amintim



- **Tehnica Origami** presupune plierea hârtiei colorate pentru a obține modele de viețuitoare, obiecte sau forme decorative. Cele mai simple modele Origami se obțin dintr-un pătrat de hârtie, fără a utiliza lipiciul (A). Alte modele, complexe, presupun îmbinarea unor elemente mici obținute prin aceeași tehnică (B).



Pasul 1

- Pliază pătratul de hârtie pe diagonală, suprapunând bine colțurile.

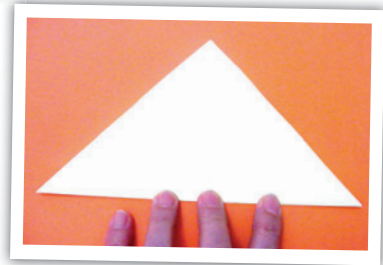

Pasul 2

- Realizează îndoiturile sugerate de imagini.

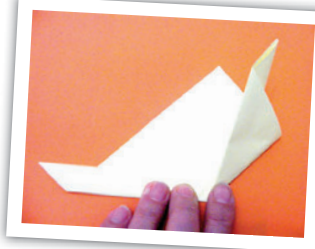
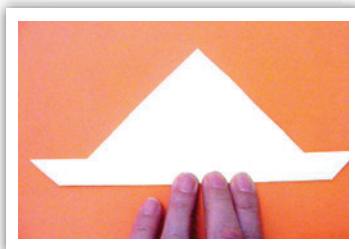
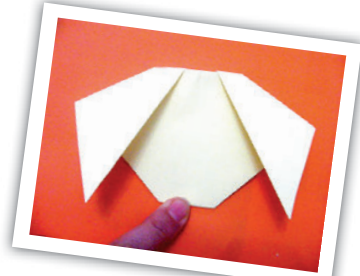
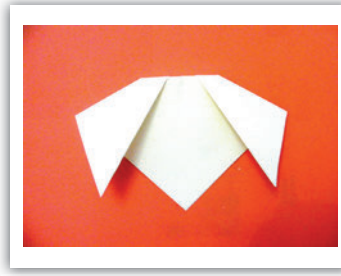
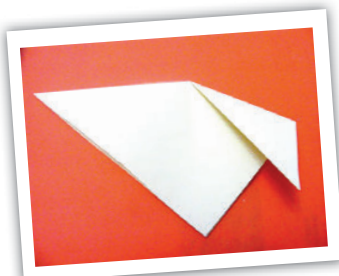

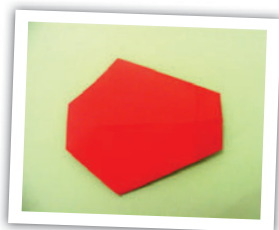
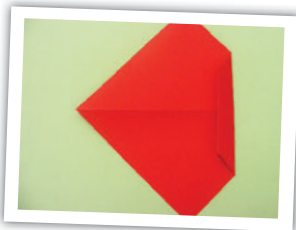
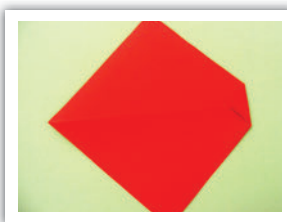
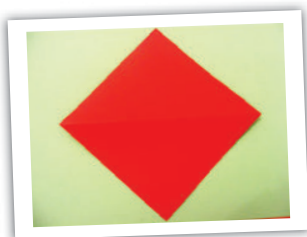
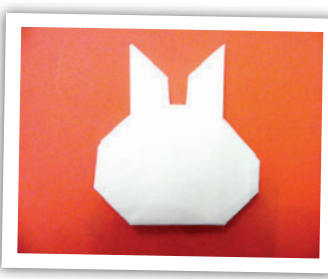
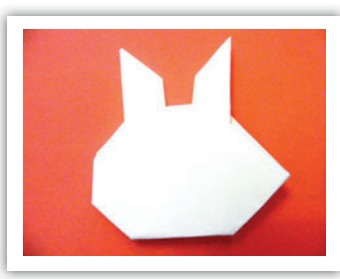
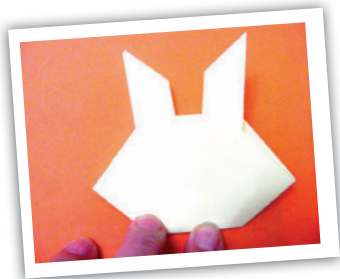

Pasul 3

- Desenează (cu carioca neagră) elementele necesare trăsăturilor specifice.



Pasul 4

- Decupează iarbă din hârtie colorată verde (închis și deschis), lipește-o la bază pe o coală albă și ascunde animăluțele realizate în iarbă.





RECAPITULARE

ACVARIU CU PEȘTI



Ne amintim

- Ai exersat tehnicile modelării, Origami și caligrafia.

* Specifică, pentru fiecare pas, ce tehnică folosești.

Pasul 1

- Desenează pe coala de hârtie albă conturul unui pește, al bulelor de aer și al unei steluțe de mare, apoi decupează-le.

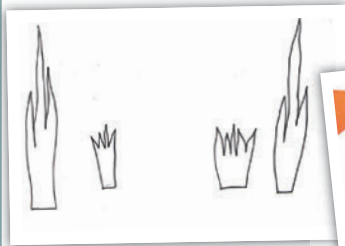
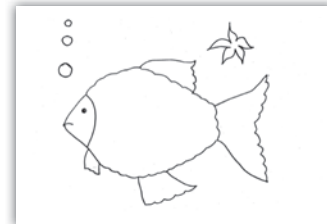

Pasul 2

- Desenează pe partea albă a hârtiei-glasate verzi conturul algelor, iar pe partea albă a hârtiei glasate portocalii/roșii/ bleu conturul a cel puțin 20 de solzi.

Pasul 3

- Pictează coala albă de desen cu albastru și las-o să se usuce.

Pasul 4

- Lipește parțial solzii pe corpul peștelui, pornind de la coadă spre cap, apoi completează imaginea cu linii subțiri la înotătoare și codiță.

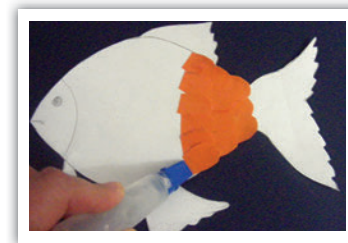

Pasul 5

- Montează toate elementele pe coala pictată și decorează steluța de mare prin tehnica preferată (pictură, biluțe de hârtie mototolită etc.). Scrie-ți numele caligrafic.



Materiale necesare: hârtie albă, hârtie glasată viu colorată (portocalie, galbenă, bleu, roșie, verde), coală albă de desen, foarfecă, lipici, carioca neagră, pensule, acuarele, creion.



EVALUARE

Pasul 1

- Alege-ți tehnicile pe care dorești să le utilizezi.

modelare

Origami

caligrafie

desen

pictură

hașurare

Pasul 2

- Alege-ți un subiect adecvat tehnicilor și tematicii abordate în această unitate.

Pasul 3

- Alege-ți materialele necesare.



Pasul 4

- Organizează-ți suprafața de lucru, poziționând provizoriu elementele și marcând locul acestora cu creionul.

Pasul 5

- Stabilește-ți pașii pe care îi ai de urmat.

Pasul 6

- Lucrează curat, având grijă să nu murdărești cu lipici sau culori și să obții o lucrare echilibrată și expresivă.

Pasul 7

- Finalizează lucrarea, adăugând elemente de decor.

CRITERII	FB	B	S
Originalitatea			
Acuratețea			
Organizarea spațiului			
Respectarea temei și a subiectului			
Respectarea tehnicii de lucru și a etapelor			
Aspectul estetic			
Unitatea compoziției			
Expresivitatea			

Miniexpoziție PORTOFOLIUL CLASEI



- Iață și alte lucrări realizate de colegi de-ai tăi, folosind diferite tehnici de lucru.

Tehnica amprentării



Origami

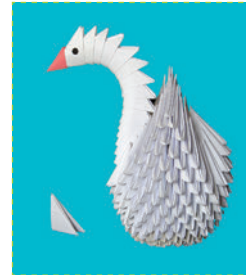

Tehnica modelării



PRIMĂVARA VESELĂ

Unitatea

5



Ce vei reuși?

Vei obține:

- diferite obiecte decorative, folosind tehnicile învățate;
- îndemânarea de a utiliza tehnici noi;
- capacitatea de a te autoanaliza și autodepăși.

Materiale:



mingi
de ping-pong



mărgele



paiete



glob pisat



dantelă îngustă



hârtie și carton
alb și colorat



calc



lipici



foarfecă



acuarele



carioci



ouă fierte tari



paie

Elemente de limbaj plastic:

- linie modulată
- pata plată, pata vibrată

- punct, formă, volum

Tehnici de lucru:

- pensulație, amprentare, pulverizare,
- îndoire

Conținuturi:

- desen
- pictură
- confecții și jucării
- colaj



Lecția

19

(două ore)

MIRIAPODUL

Pasul 1

- Lipește mingile de ping-pong între ele, folosind un adeziv adecvat plasticului.



Pasul 2

- Desenează și decupează piciorușe. Decupează-le apoi din carton colorat (câte două pentru fiecare minge de ping-pong din alcătuirea corpului) și îndoie-le după model.

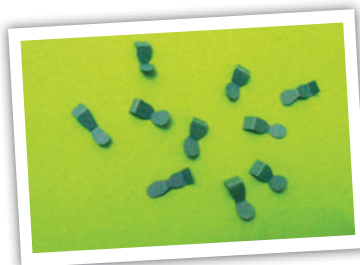
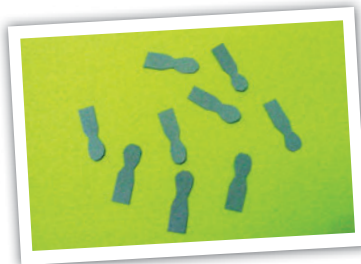
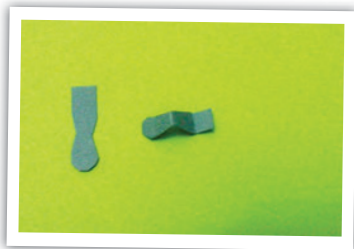

Pasul 3

- Lipește piciorușele de mingile de ping-pong.

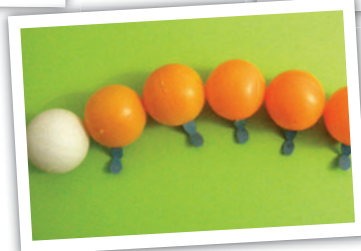
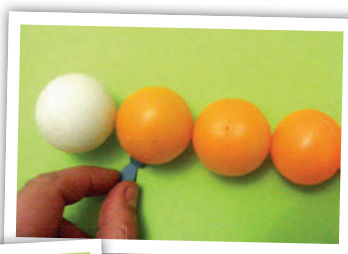

Pasul 4

- Folosește două piciorușe pentru antene.

Pasul 5

- Lipește câte o mărgică pe fiecare minge de ping-pong din corp (mai puțin pe cap).

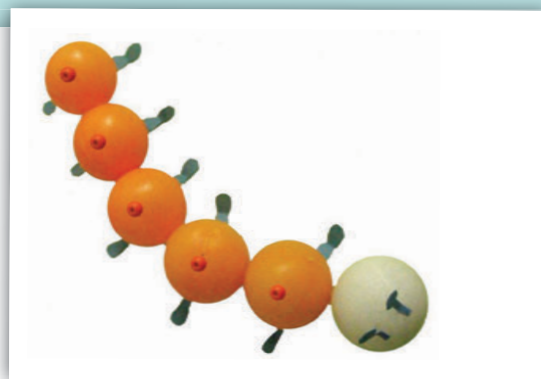

- Pentru a realiza pasul următor exersează mai întâi activitățile propuse mai jos.

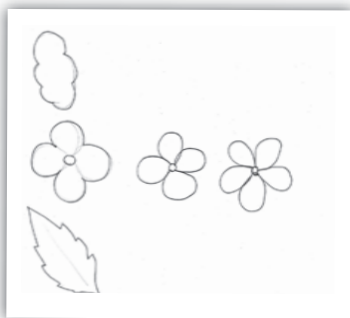

1. Desenează, pe coala de desen, diferite contururi.

2. Înmoaie vârful degetului arătător în acuarelă (culori pe care le consideri potrivite pentru frunză, floare, nor) și pune-ți amprentele pe desenele conturate, fără a depăși marginile.



Pasul 6

- Pictează cu degetele, prin amprentare, decorul necesar miriapodului tău.

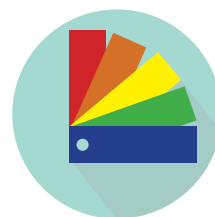
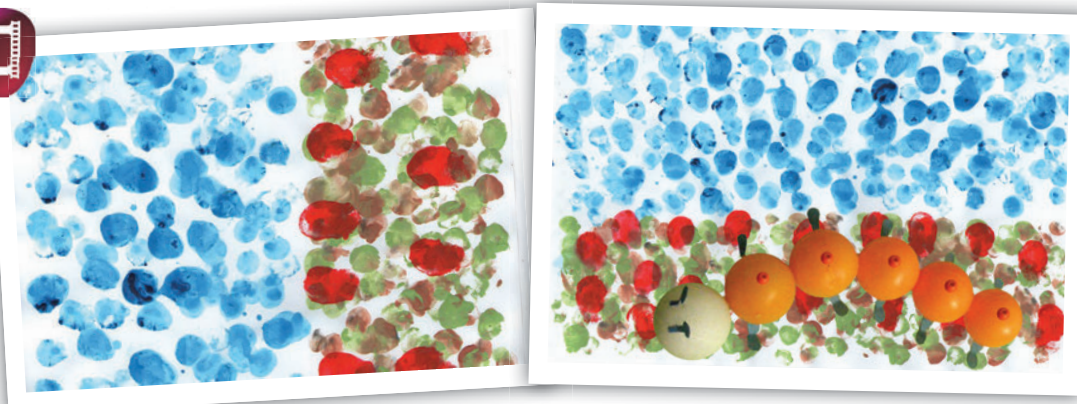



Lecția

20

(două ore)

INSECTE (GÂZE)

Pasul 1

- Folosește șabloane asemănătoare celor de la ANEXE pentru a desena conturul insectelor.

Pasul 2

- Lipește coala pe care ai desenat pe o bucată de plastic și decupează pe contur.

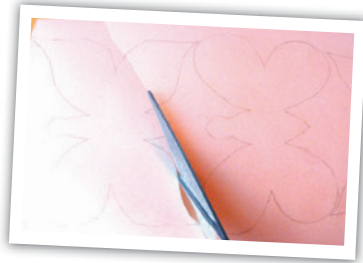

Pasul 3

- Desenează pe coală de desen corpurile celor trei insecte, colorează-le, decupează-le și lipește-le.

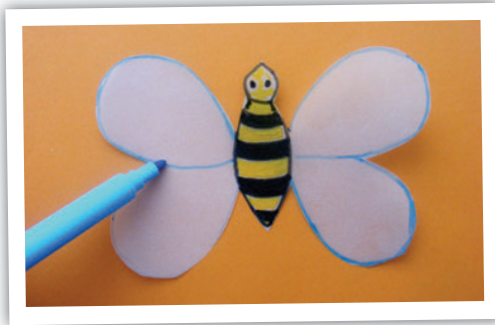

Pasul 4

- Trasează cu carioca conturul aripilor.

Pasul 5

- Folosește cariocile sau numai lipici, globuri pisate și paiete pentru a decora aripioarele.



Pasul 6

- Folosește tehnica amprentării cu degetele pentru a realiza fundalul.

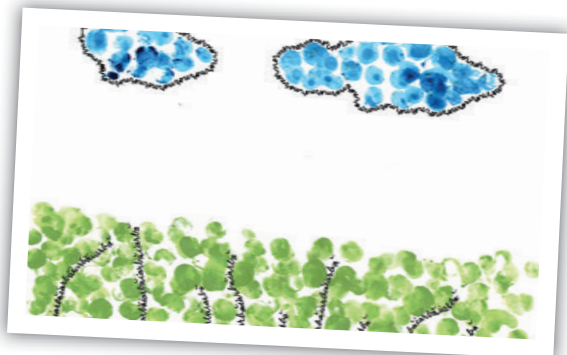
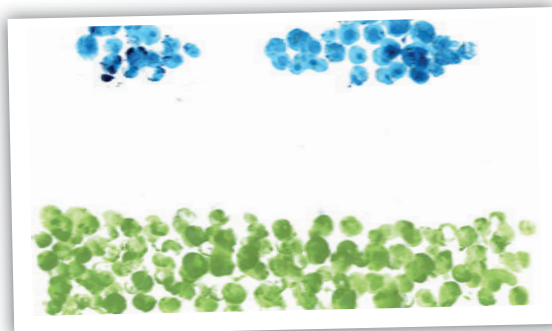

Pasul 7

- Realizează norii și iarba cu ajutorul caligrafiei.

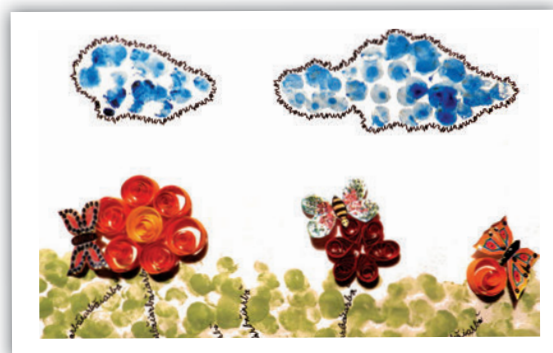

Pasul 8

- Realizează flori mari pentru a așeza insectele pe ele.

Pasul 9

- Montează tabloul pe un carton mai mare. Decorează rama obținută astfel prin una din următoarele tehnici:

hașurare

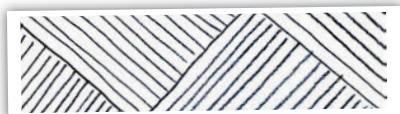

amprentare

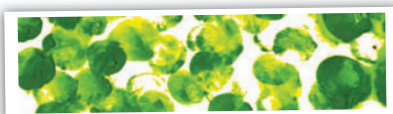

caligrafiere





Lecția

21

(două ore)

COȘ CU OUĂ DE PAȘTI

Pasul 1

- Folosește un șablon asemănător celui indicat la ANEXE pentru a trasa pe carton conturul coșului.

Pasul 2

- Decupează, îndoiaie și lipește coșul, după model.

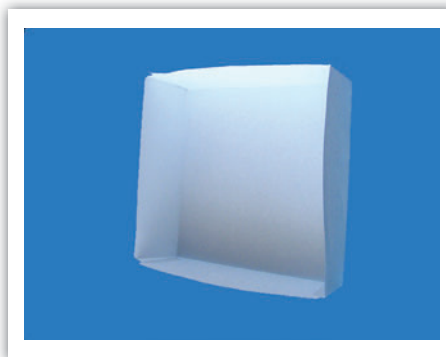
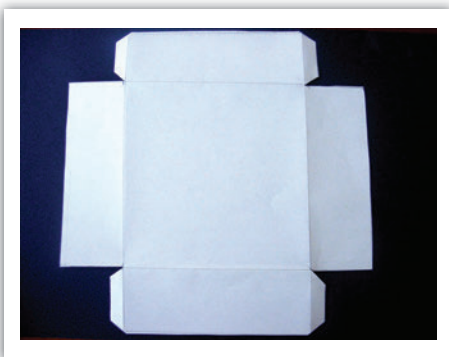

Pasul 3

- Folosește șabloane asemănătoare celor date la ANEXE pentru a realiza mânerul și elementele decorative pentru coș.

Pasul 4

- Decupează și completează prin desen elementele.

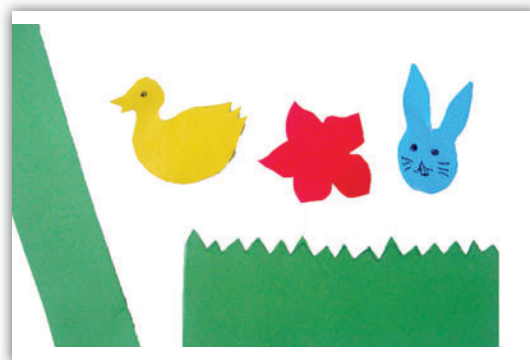

Pasul 5

- Atașează elementele decorative și mânerul coșului.

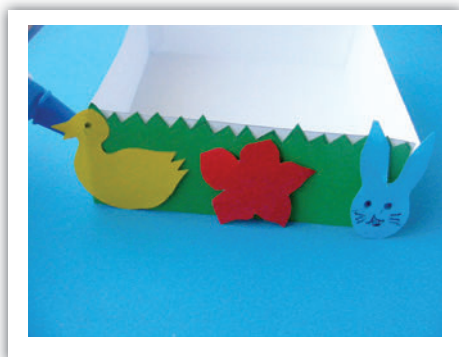

- Pentru a realiza pasul următor, exersează tehnica picturii prin pulverizare.

1. Pune o picătură de acuarelă diluată cu apă pe coala de desen, cu ajutorul pensulei. Poziționează paiul deasupra picăturii (fără să o atingi) și suflă cu putere prin pai.



2. Pune paiul cu un capăt în acuarele și acoperă celălalt capăt cu degetul. Mută apoi paiul pe coala de desen, eliberează capătul acoperit cu degetul și suflă cu putere.

Pasul 6

- Colorează ouăle în următoarele moduri:

- a) înmuiat în cerneală;

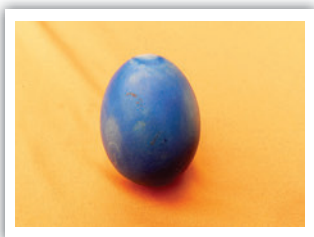

- b) pictat cu acuarele;



- c) pictat prin pulverizare.

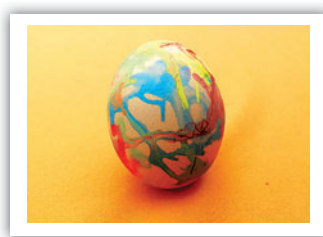

Pasul 7

- Exersează caligrafia pe oul înmuiat în cerneală (a). Decorează prin pete de culoare oul pictat cu acuarele (b). Lipește diferite elemente pe oul pictat prin pulverizare (c).



Pasul 8

- Pune ouăle în coș. Acum ești pregătit/ă pentru Paști.





Lecția

22

(două ore)

SUPORT PENTRU LUMÂNARE

Pasul 1

- Folosește ca unitate de măsură un pahar mic din sticlă transparentă pentru a decupa un dreptunghi din coala de calc. Dreptunghiul trebuie să fie mai înalt decât paharul și suficient de lung cât să-l poți petrece puțin la capete când înfășori paharul cu el.

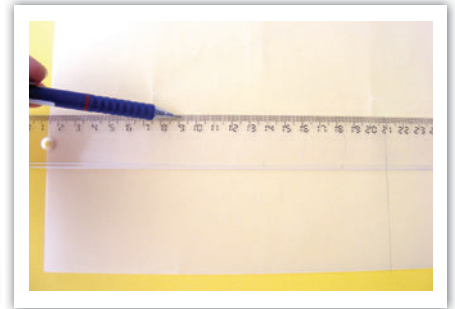

Pasul 2

- Realizează, cu carioca neagră sau cu tuș, un desen simplu, decorativ, pe toată suprafața dreptunghiului.



Pasul 3

- Suprapune capetele și lipește-le astfel încât să obții un cilindru.

Pasul 4

- Lipește câte o fâșie de dantelă de jur-împrejurul celor două baze ale cilindrului pentru a-i da stabilitate.



- Pentru a realiza următorii pași, ai nevoie să exersezi o nouă tehnică.

Reținem



Tehnica picturii folosind punctul

Pentru a construi diferite forme sau pentru a sugera o mulțime de elemente asemănătoare, folosim punctul, de diferite mărimi. Acesta poate fi obținut cu o pensulă subțire, cu vârful mânerului pensulei, cu un instrument de scris/desenat sau cu vârful tubului de tempera/guașe.

1. Trasează ușor, cu creionul, conturul unui element simplu, apoi întărește conturul folosind punctul.



2. Desenează o vază cu conturul punctat dintr-o culoare, apoi umple forma cu puncte de diferite culori pentru a o decora.



Pasul 5

- Desenează, pe un carton de culoare închisă, conturul din puncte al unui iepuraș care ține în lăbuțe o etichetă de forma unui ou.



Pasul 6

- Pictează eticheta cu o culoare deschisă apoi caligrafiază pe ea numele persoanei invitate la masa de Paști. Așază alături iepurașul cu lumânarea.





RECAPITULARE

VAZA CU LALELE

Ne amintim



- Ai învățat și exersat tehnicile amprentării, pulverizării, hașurării, pensulației, caligrafiei, colajului.

Pasul 1

- Decupează pahare de plastic de diferite culori (roșii, galbene, portocalii, roz) în formă de lălea.



Pasul 2

- Decupează un pai, la unul dintre capete, în fâșii. Lipește-l apoi de baza paharului decupat în formă de lălea.

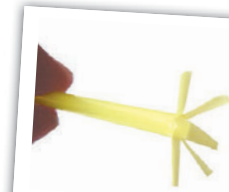

Pasul 3

- Decupează o frunză din hârtie glasă și lipește-o în partea de jos a paiului.

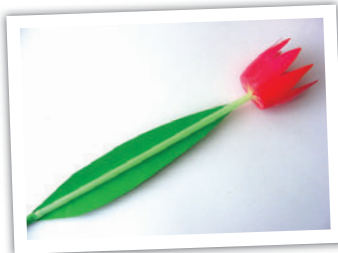
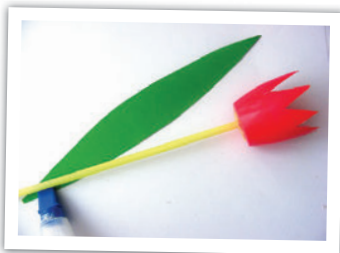

Pasul 4

- Îmbracă în staniol o doză de suc sau un pahar de plastic. Desenează și decupează din lavetă grosă de bucătărie ornamentele pentru vază.





EVALUARE

Pasul 1

- Alege-ți tehnicile pe care dorești să le utilizezi.

amprentare

pulverizare

Origami

caligrafie

hașurare

îndoire

decupare

mototolire

Pasul 2

- Alege-ți un subiect adecvat tehnicilor și tematicii abordate în această unitate.



Pasul 3

- Alege-ți materialele necesare.

Pasul 4

- Organizează-ți suprafața de lucru, poziționând provizoriu elementele și marcând locul acestora cu creionul.

Pasul 5

- Stabilește-ți pașii pe care îi ai de urmat.

Pasul 6

- Lucrează curat, având grijă să nu murdărești cu lipici sau culori și să obții o lucrare echilibrată și expresivă.

Pasul 7

- Finalizează lucrarea, adăugând elemente de decor.

CRITERII	FB	B	S
Originalitatea			
Acuratețea			
Organizarea spațiului			
Respectarea temei și a subiectului			
Respectarea tehnicii de lucru și a etapelor			
Aspectul estetic			
Unitatea compoziției			
Expresivitatea			

Miniexpoziție PORTOFOLIUL CLASEI



- Iată și alte lucrări realizate de colegi de-ai tăi, folosind diferite tehnici de lucru.

Animăluțe din diferite materiale

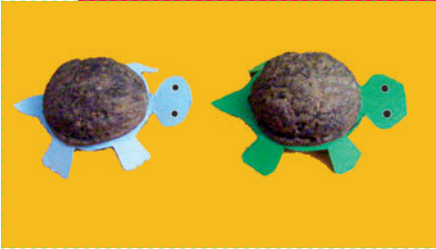

Tehnica amprentării



Decor pentru Paști



Tehnica pulverizării

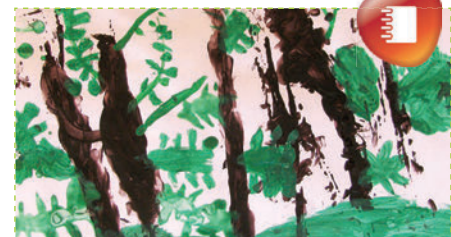
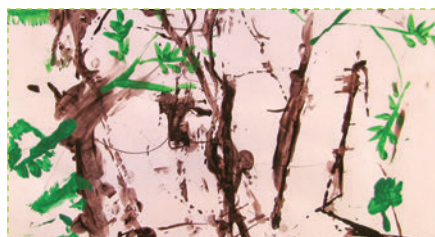



Vei obține:

- diferite obiecte decorative, folosind tehnicile învățate;
- îndemânarea de a utiliza tehnici noi;
- capacitatea de a te autoanaliza și autodepăși.

Materiale:

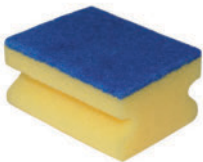

burete



material textil



staniol



bețișoare



croșetă



fire de lână



pet



farfurie unică
folosință



mingi
de ping-pong



cartoane și
coli albe și
colorate

Elemente de limbaj plastic:

- formă, pată, forme regulate și neregulate

Tehnici de lucru:

- formă, pată, forme regulate și neregulate

Conținuturi:

- desen
- pictură
- confecții și jucării
- colaj



Lecția

23

(două ore)

DECOR PENTRU CAMERĂ

Pasul 1

- Desenează, pe interiorul unei farfurii de unică folosință, o linie ondulată (ca niște dealuri), apoi taie pe această linie.



Pasul 2

- Folosește șabloane asemănătoare celor de la ANEXE pentru a desena și decupa dintr-o pânză albă elementele necesare decorului.

Pasul 3

- Pictează în culori vii, cu tempera sau guașe, formele decupate din pânză, apoi lipește-le pe carton tare.

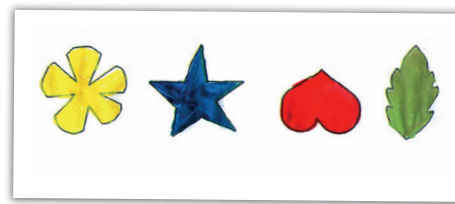

- Pentru a continua realizarea decorului pentru cameră va trebui să deprinzi tehnica împletirii cu croșeta. De aceea este bine să o exersezi.

1. Exersează nodul de început.

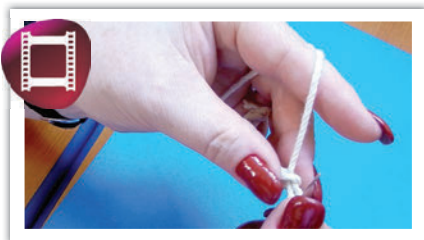

2. Introdu croșeta în ochiul de lanț format, agață cu ea firul lung și trage-l prin ochi.



Pasul 4

- După ce ai realizat 4 lăntișoare cu croșeta, coase capetele acestora de figurine și de farfuria decupată.



Pasul 5

- Decorează marginea farfuriei cu mărgelile sau cu alte elemente decorative.

Pasul 6

- Lipește pe farfurie o fotografie de-a ta sau alte elemente decorative.



Pasul 7

- Pentru a scoate în evidență culorile decorului tău, montează-i un fundal pictat în culori închise.





Lecția

24

(două ore)

PĂPUȘI

Pasul 1

- Folosește șabloanele de la ANEXE pentru a trasa conturul rochiței și al mâinilor păpușii pe carton colorat, apoi decupează.

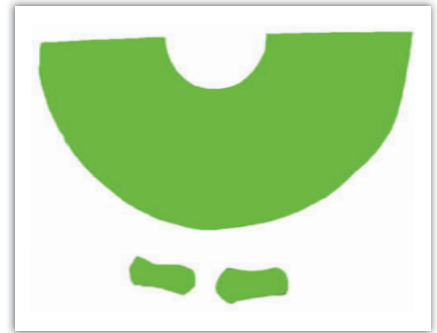

Pasul 2

- Lipește rochița pe margini și atașează-i, prin lipire mânuțele de-o parte și de alta.

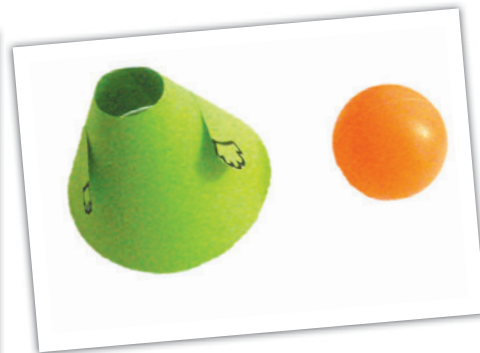

Pasul 3

- Folosește fire textile și lipește-le pe o minge de ping-pong. Lipește două mărgelile drept ochi (sau pictează-i) și pictează, cu roșu, gura. Îți poți pune pe cap un batic triunghiular sau o fundiță.



Pasul 4

- Decorează rochița cu mărgele sau nasturi foarte mici.



Pasul 5

- Creează un decor adecvat celor două personaje, folosind pictura.



Pasul 6

- Completează decorul cu elemente fantastice obținute prin tehnica Tangram.



Reținem



Tehnica Tangram presupune folosirea celor 7 figuri obținute prin împărțirea unui pătrat, pentru a realiza figuri stilizate. Regula este ca figurile să se atingă, fără să se suprapună.





Lecția

25

(două ore)

MORIȘCA PRIETENIEI

Pasul 1

- Îndoiaie o coală colorată de hârtie ca în modelul de mai jos, apoi decupează dreptunghiul care este în plus.

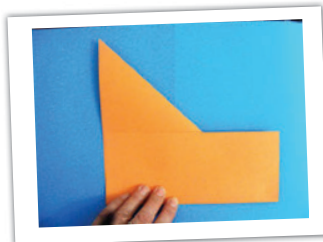
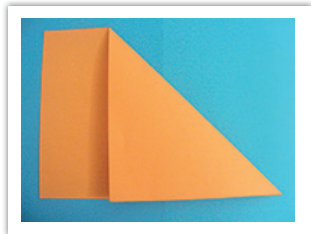

Pasul 2

- Îndoiaie triunghiul rămas la jumătate, desfă pătratul, apoi taie pe îndoituri până aproape de mijloc.

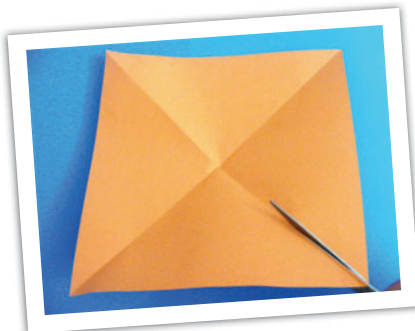

- Pentru a realiza pasul următor, ai nevoie de câteva exerciții.

1. Folosește un burete mic pentru a picta. Înmoaie-l în acuarelă și presează-l ușor pe foaie, pentru a obține diferite forme.



2. Folosește un PET de 0,5 l care are la bază piciorușe. Înmoaie-l în acuarelă sau pictează piciorușele cu pensula și lasă amprente pe hârtie.

Amintește-ți cum se realizează amprentarea.

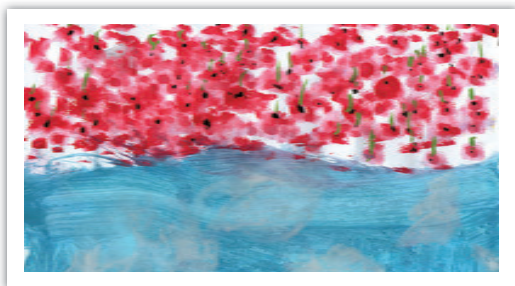

Pasul 3

- Înmoaie un burete în acuarelă de culori diferite și tamponează pătratul pe ambele părți, iar pe exterior folosește fundul unui PET pentru a marca centrul.

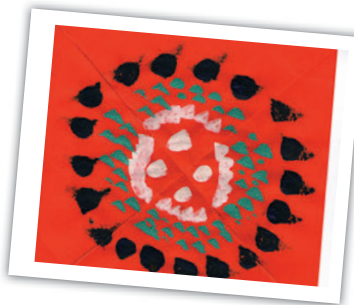
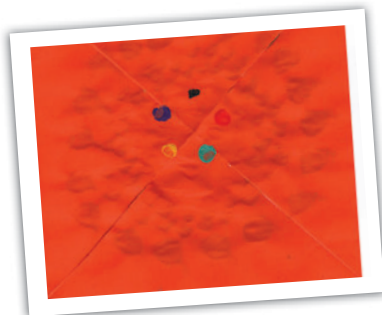

Pasul 4

- După ce s-a uscat acuarela, scrie pe partea din interior a pătratului, pe fiecare triunghi, câte o trăsătură importantă a prieteniei (sinceritate, respect, întraajutorare etc.), iar pe partea din exterior, numele a patru buni prieteni.

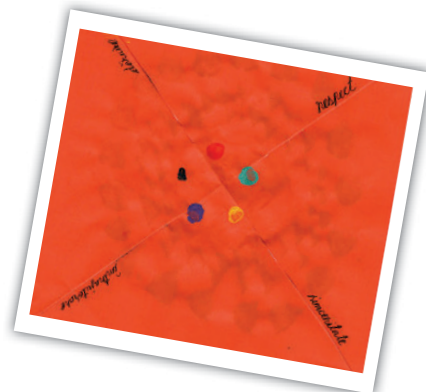

Pasul 5

- Prinde la mijloc colțurile celor 4 triunghiuri și montează morișca, cu ajutorul unei piuneze pe un băț.

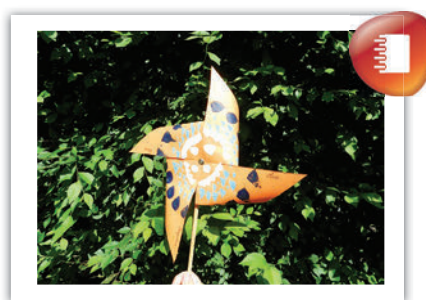



Lecția

26

(două ore)

MASCĂ PENTRU CARNAVAL

Pasul 1

- Folosește șabloanele de la ANEXE pentru a crea tiparul de mască. Pentru a ți se potrivi, masca trebuie să aibă lățimea unei coli A4. Decupează tiparul din carton și pânză.

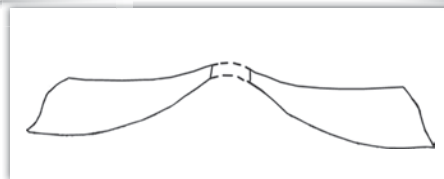
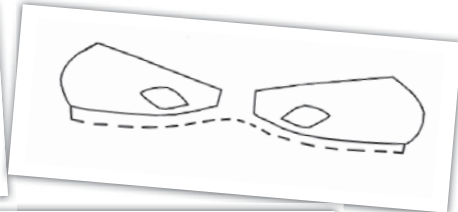
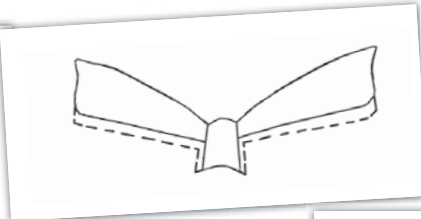
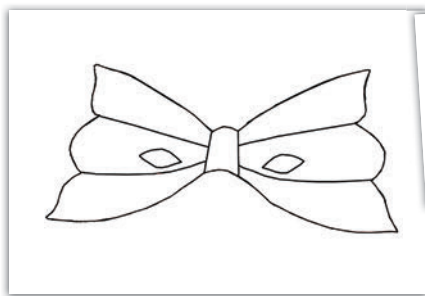

Pasul 2

- Pictează pânzele în culorile preferate și lasă-le să se usuce.

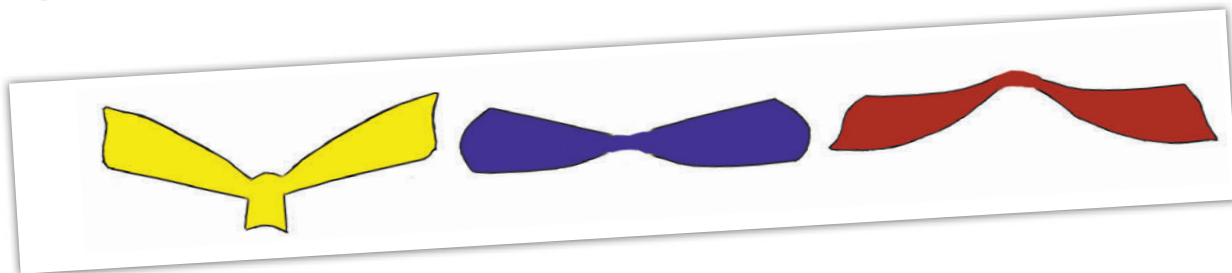

- Pentru a realiza următorul pas ai nevoie de câteva exerciții simple. Așadar, în timp ce pânzele se vor usca, tu vei exersa coaserea.

1. Introdu ața în ac, apoi fă un nod.



Observă, în varianta digitală, un tablou cusut.



2. Exersează coaserea simplă.

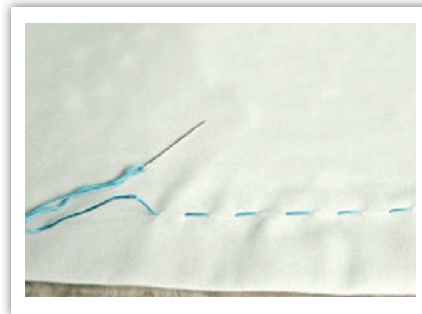

Pasul 3

- Suprapune bucățile de pânză pictate și coase-le una de alta.

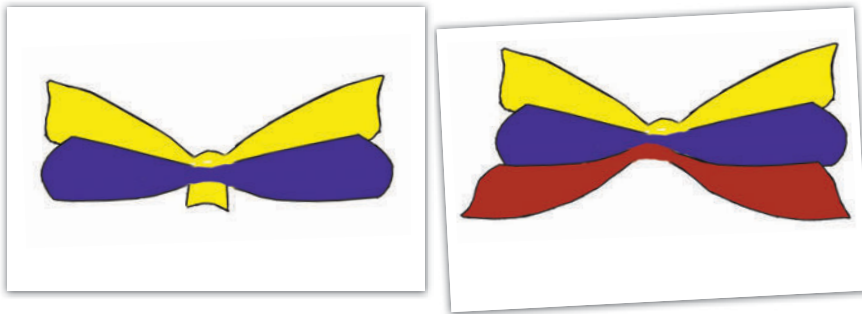

Pasul 4

- Lipește masca din pânză pe un carton tare și decupează pe contur.



Pasul 5

- Decorează-ți masca cu diferite elemente.



Pasul 6

- Folosește un elastic sau o baghetă pentru a-ți fixa masca pe față.



Acum ești gata de carnaval!



Lecția

27

(două ore)

MEDALIE DIN STANIOL

Pasul 1

- Folosește un capac din staniol gros de la un pahar de brânză sau iaurt și vârful nu foarte ascuțit al unui creion mai gros pentru a „scrie” (a grava).

Observă, în varianta digitală, un tablou realizat prin gravură.



Reținem



Tehnica gravurii presupune trasarea cu un obiect cu vârf ascuțit (creion, cui) a literelor sau a desenului, în adâncime sau în relief, pe o placă de lemn sau aluminiu (staniol).

Pasul 2

- Decorează medalia cu elemente mici (inimioare, flori, etc.) decupate din hârtie glasăată cu autocolant.



Pasul 3

Pentru montarea medaliei pe sticlă pictată

- Prepară o soluție ca o maioneză dintr-un gălbenuș de ou, două-trei picături de oțet și o linguriță de apă pe care să o pui apoi la rece.



Pasul 4

- Realizează un model cu creionul pe hârtie, pune-l sub sticlă, apoi pictează cu guașe, înmuind pensula în soluție, în loc de apă.



Pasul 5

- Lipește medalia pe partea din față a sticlei și ofer-o părinților.

Pentru montarea medaliei pe lemn pictat

Pasul 6

- Trasează cu creionul un model pe lemn și apoi pictează-l.



Pasul 7

- Fixează medalia pe bucata de lemn cu ajutorul unor piuneze sau al unor cuișoare.





RECAPITULARE

MESAJ PENTRU TERRA

Ne amintim



- Ai exersat tehnica Tangram, caligrafia, gravura, pensulația, desenul, colajul.

Specifică, pentru fiecare pas în parte, ce tehnică folosești.

Pasul 1

- Desenați un arc de cerc care să se încadreze într-un dreptunghi de 145 mm lățime pe 205 mm înălțime.

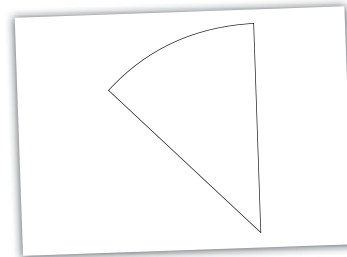

Pasul 2

- Decupați 8 astfel de figuri și lipiți-le sub formă de cerc pe mijlocul colii mari de carton.

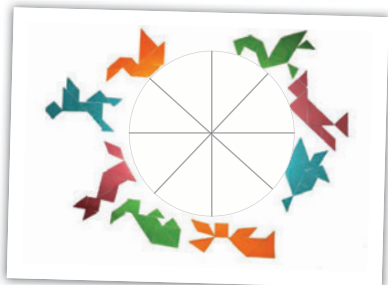
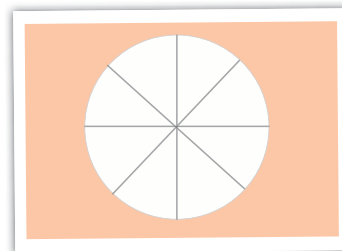

Pasul 3

- Realizați din pătratul Tangram figurile diferitelor animale și lipiți-le de jur-împrejurul cercului, alternând cu fotografiile voastre.

Pasul 4

- Desenați în mijlocul globului o inimă mare și pictați-o cu roșu, iar restul pictați cu albastru. Scrieți caligrafic un mesaj pentru Terra.



Materiale necesare: un carton 70 x 100 cm, coli A4 de desen, hârtie glasată de diverse culori, pătratul Tangram, lipici, foarfecă, chipurile voastre fotografiate, pensule, acuarele.



EVALUARE

Pasul 1

- Alege-ți tehnicile pe care dorești să le utilizezi.

amprentare

pulverizare

Tangram

Origami

caligrafie

hașurare

îndoire

decupare

mototolire

Pasul 2

- Alege-ți un subiect adecvat tehnicilor și tematicii abordate în această unitate.



Pasul 3

- Alege-ți materialele necesare.

Pasul 4

- Organizează-ți suprafața de lucru, poziționând provizoriu elementele și marcând locul acestora cu creionul.

Pasul 5

- Stabilește-ți pașii pe care îi ai de urmat.

Pasul 6

- Lucrează curat, având grijă să nu murdărești cu lipici sau culori și să obții o lucrare echilibrată și expresivă.

Pasul 7

- Finalizează lucrarea, adăugând elemente de decor.

CRITERII	FB	B	S
Originalitatea			
Acuratețea			
Organizarea spațiului			
Respectarea temei și a subiectului			
Respectarea tehnicii de lucru și a etapelor			
Aspectul estetic			
Unitatea compoziției			
Expresivitatea			

Miniexpoziție PORTOFOLIUL CLASEI



- Iață și alte lucrări realizate de colegi de-ai tăi, folosind diferite tehnici de lucru.

Decor pentru cameră



Măști



Tehnica amprentării



Tangram

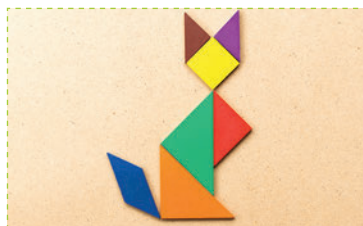

ANEXE

• pagina 15 – copac



• pagina 38 – peisaj de iarnă

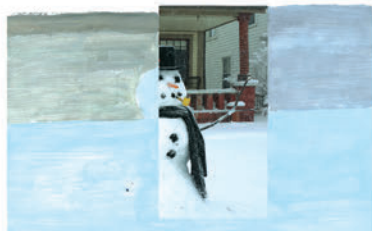

• pagina 16 – șabloane pentru peisaj

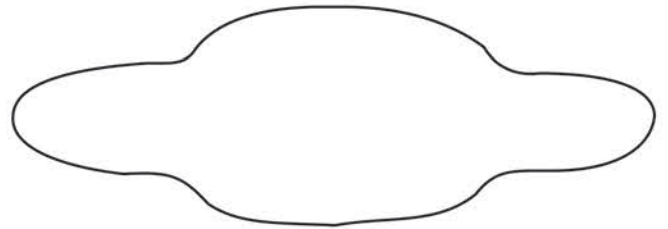
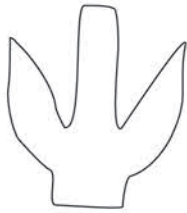
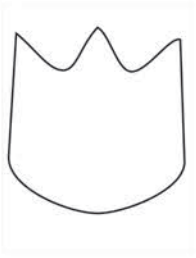
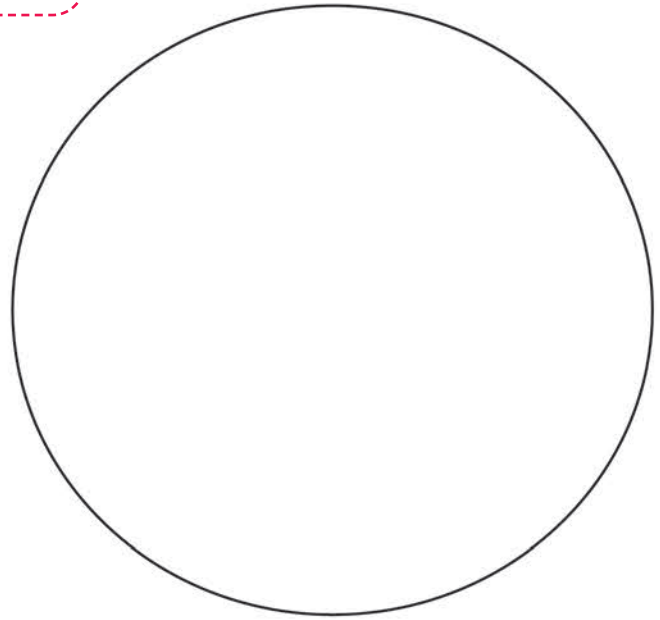
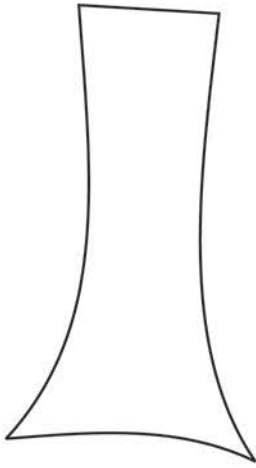

• pagina 20 – orar

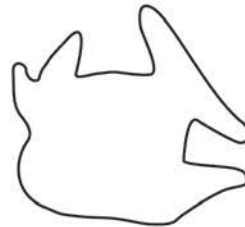
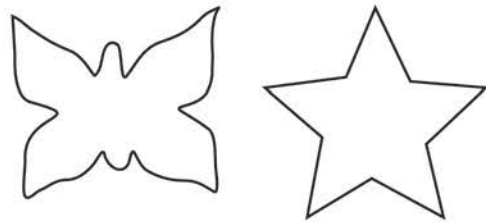
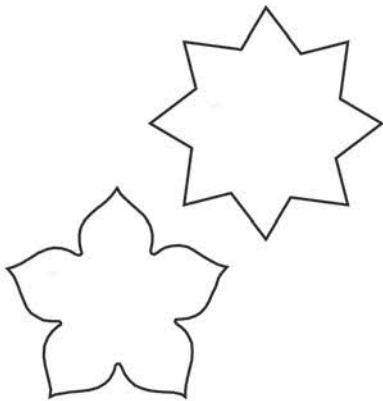

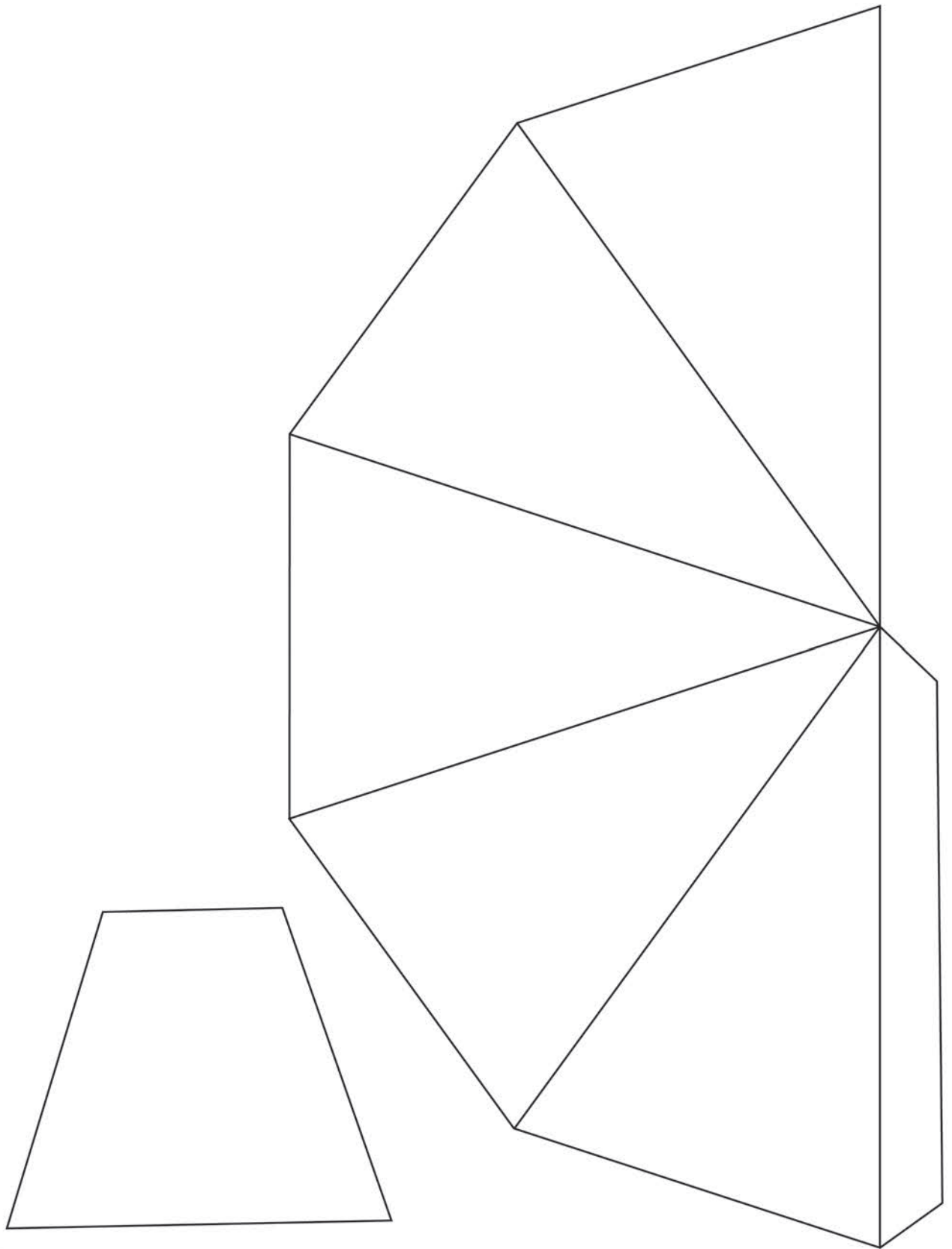

- pagina 40 – șabloane pentru omul de zăpadă

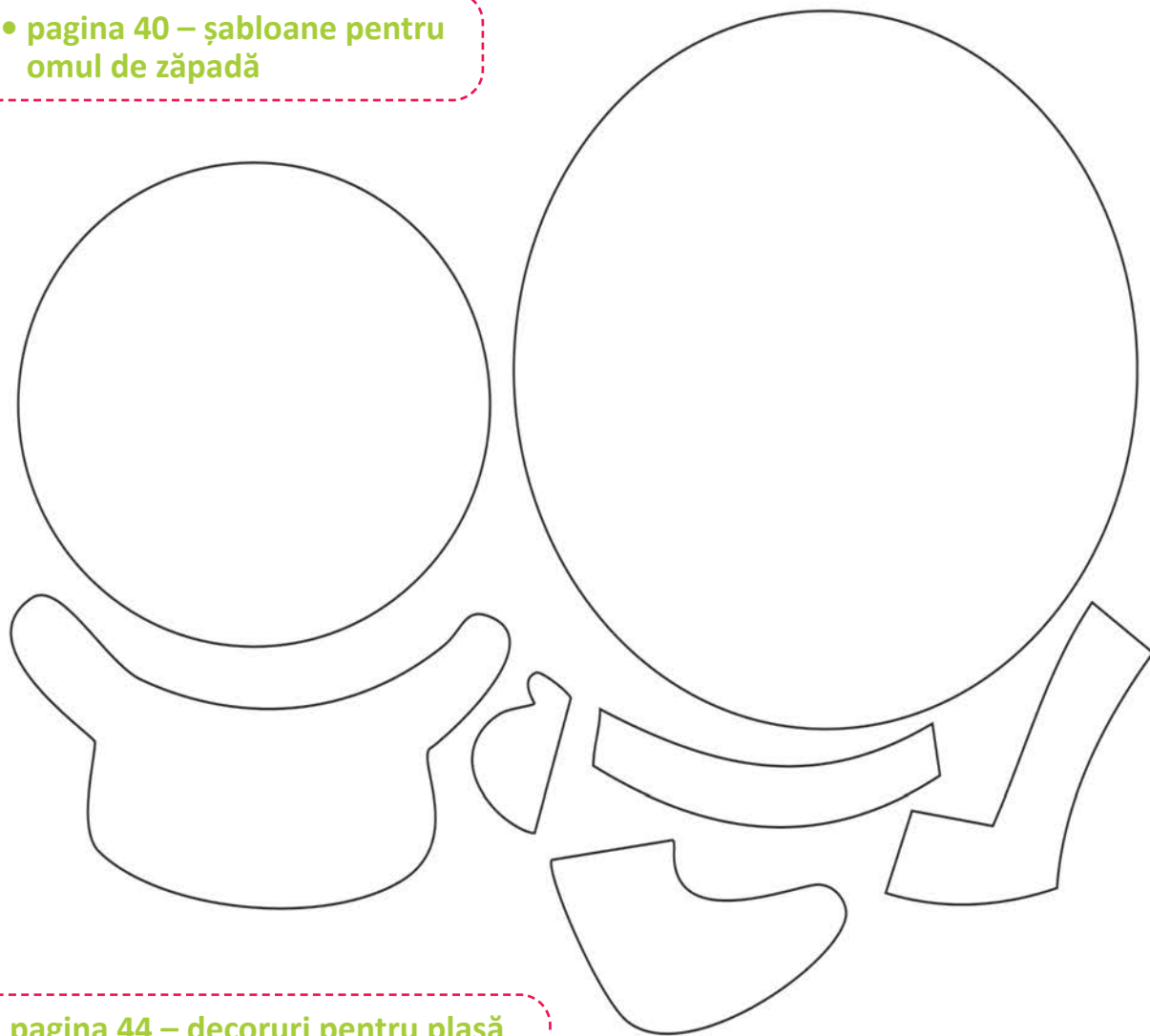

- pagina 44 – decoruri pentru plasă

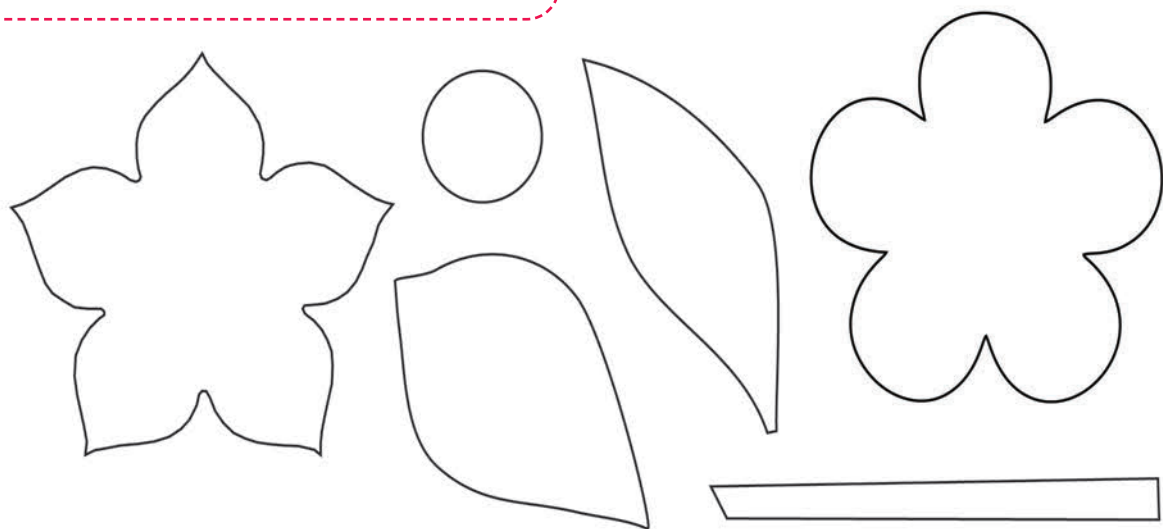

• pagina 27 – șabloane pentru
ceasul de birou

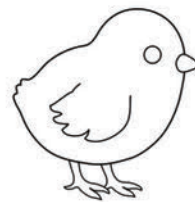
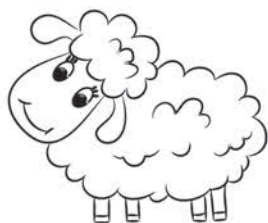
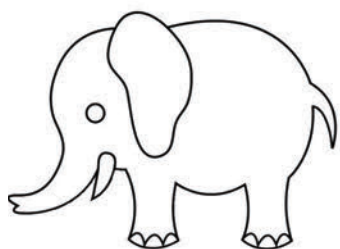

• pagina 34 – șabloane și modele
pentru Moș Crăciun

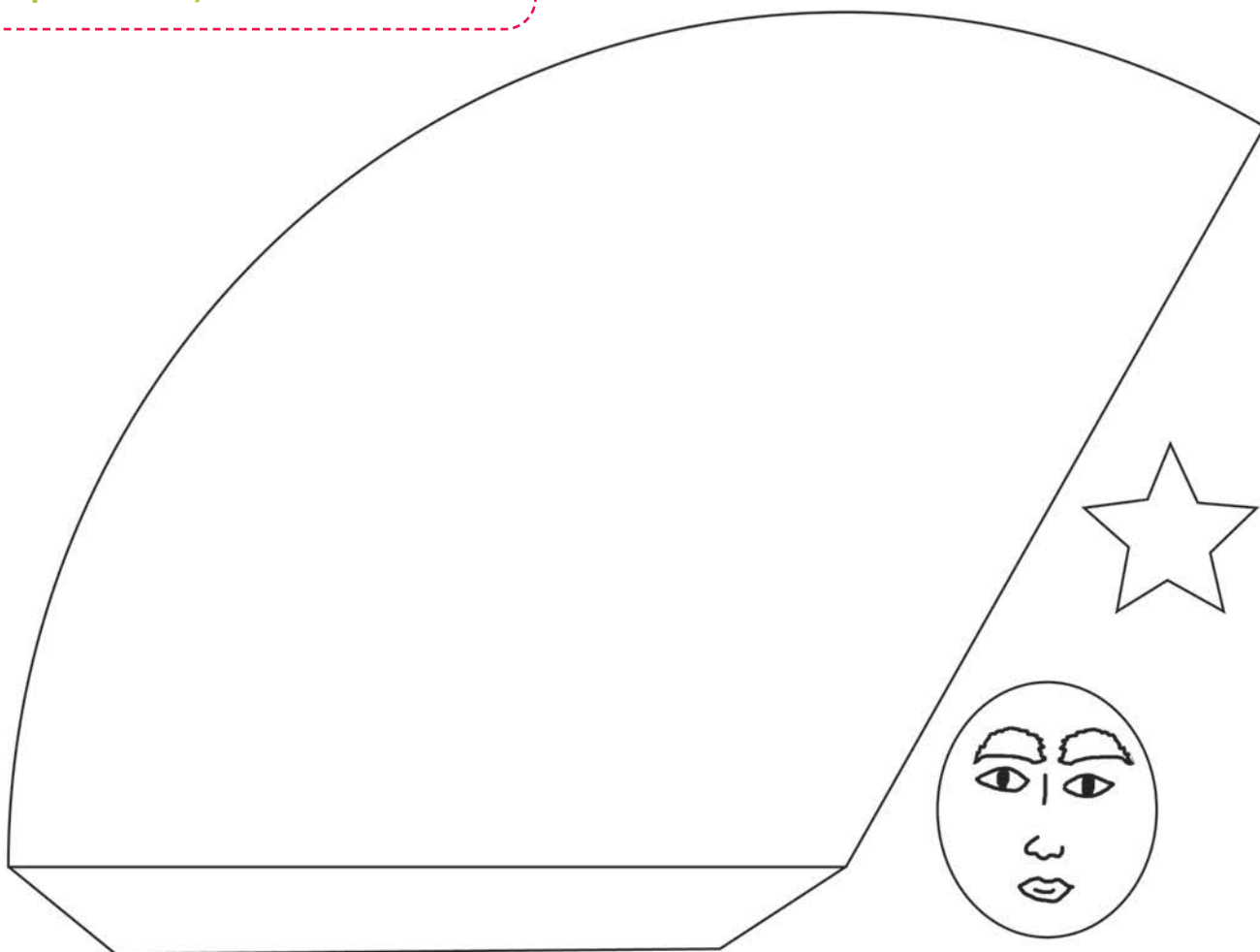

• pagina 50 – șabloane pentru colivie

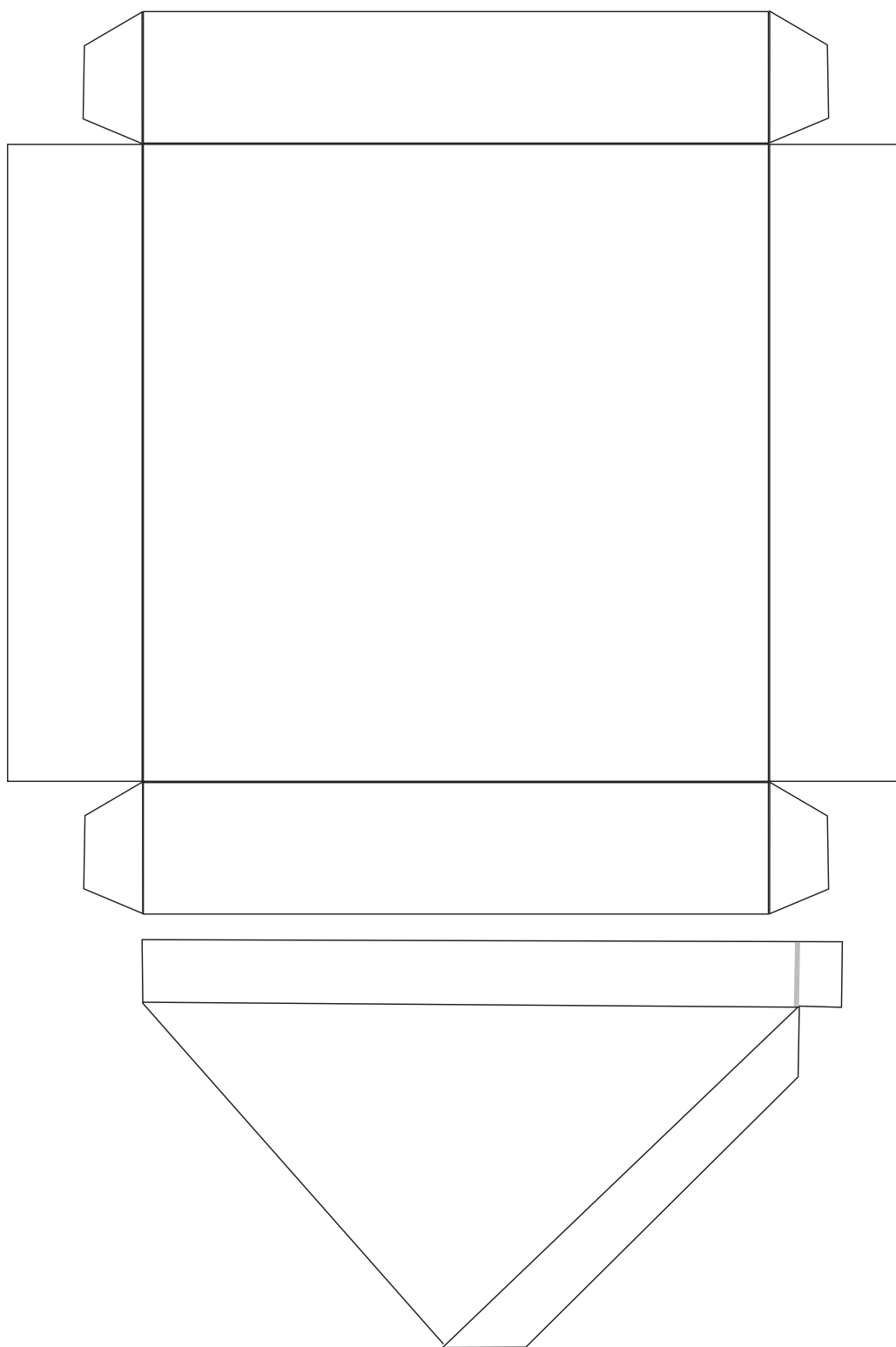

• pagina 64 – șabloane pentru insecte (gâze)

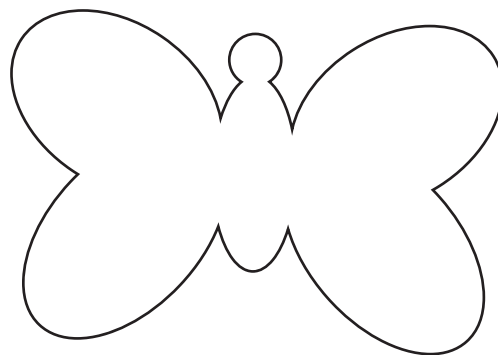
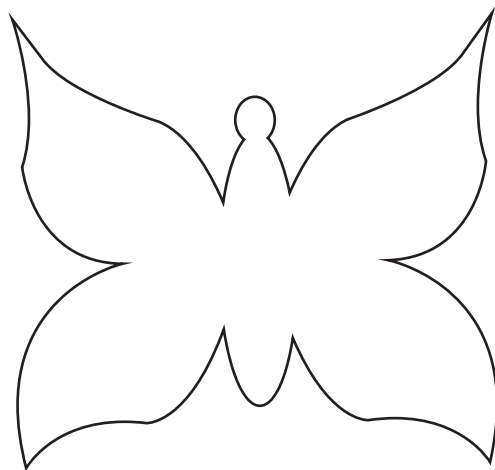
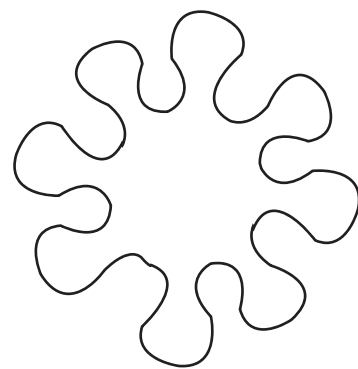
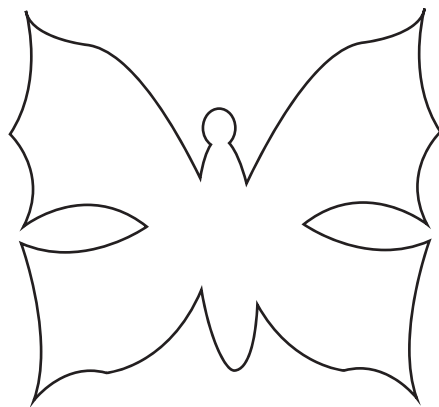
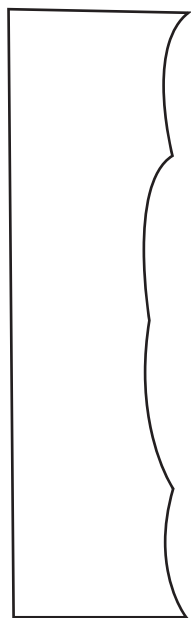
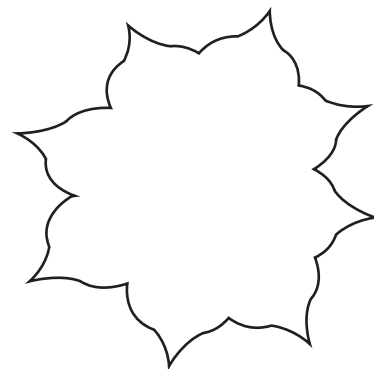
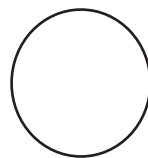
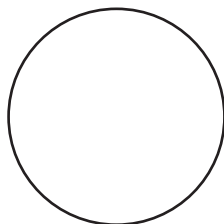
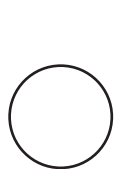
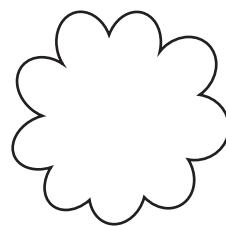
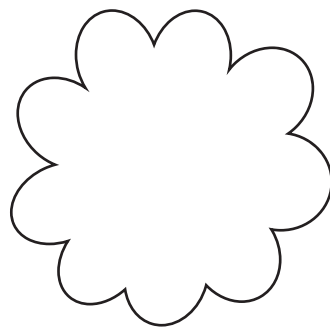
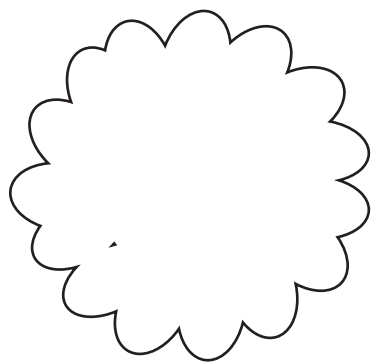

• pagina 66 – coș cu ouă de Paște

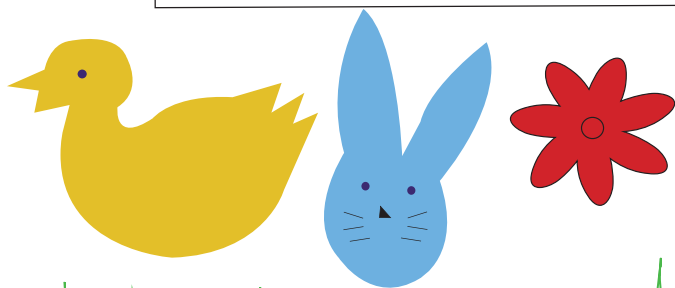
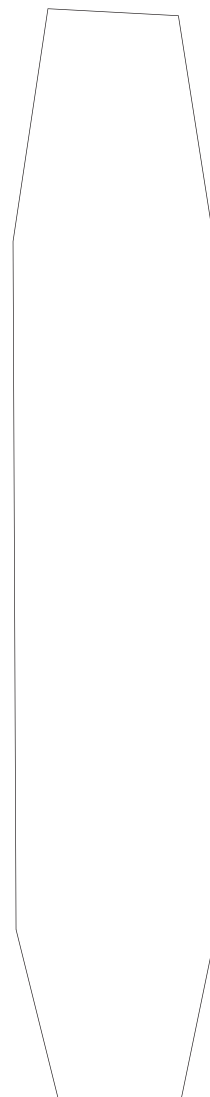
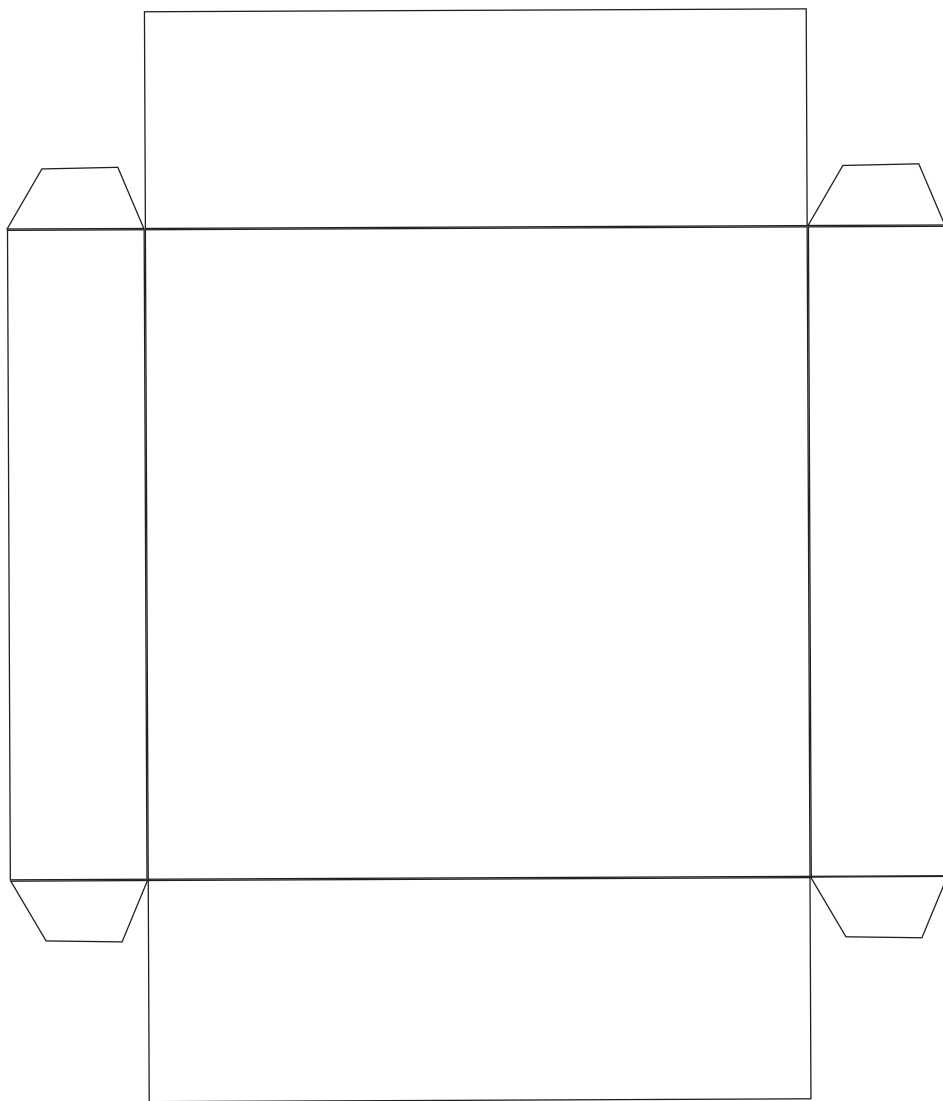

• pagina 74 – șabloane pentru decorarea camerei

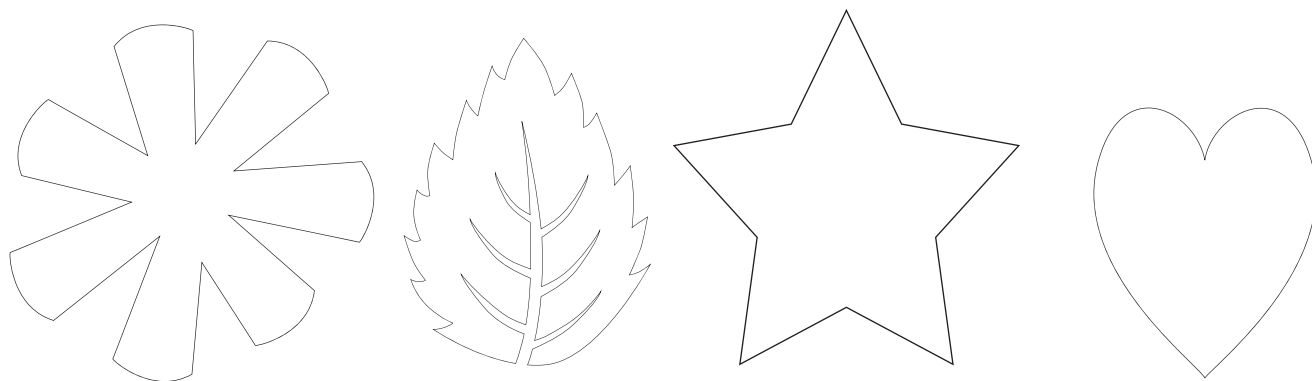

• pagina 76 – șabloane pentru păpuși

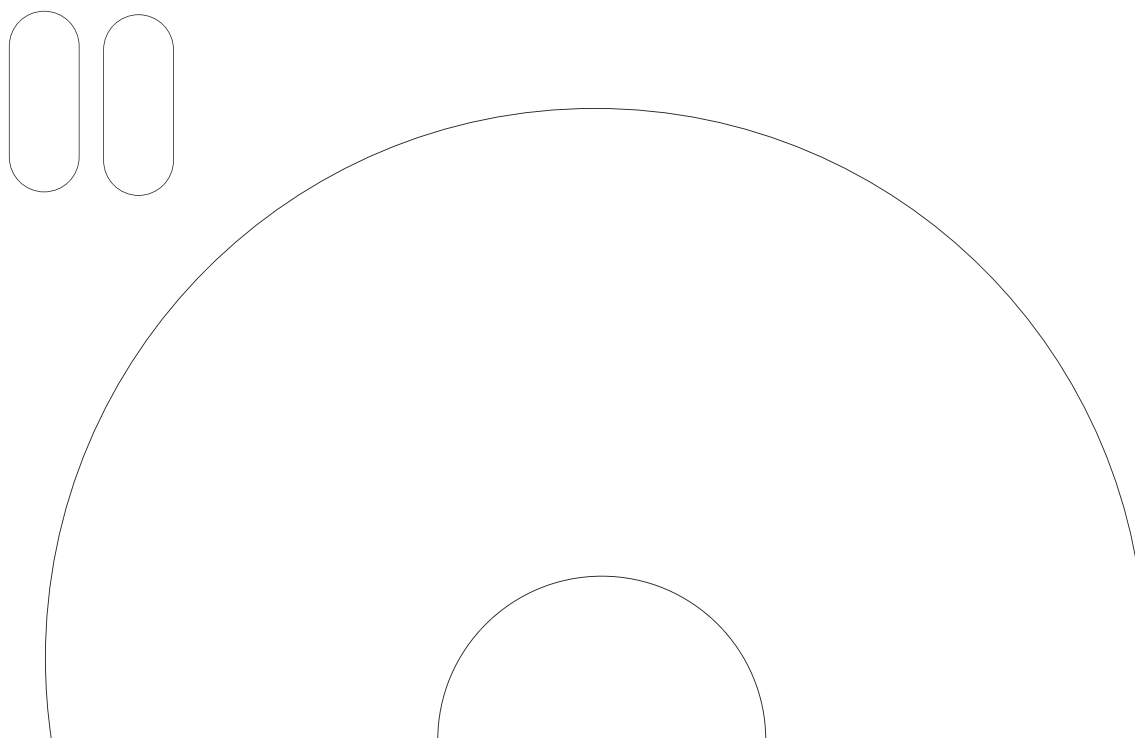

• pagina 80 – șabloane pentru măști

